



**REPUBLIKA E SHQIPERISE**  
**AGJENCIA E PROKURIMIT PUBLIK**

**DOKUMENTAT STANDARDE TË PROCEDURËS**  
**KËRKESË PËR PROPOZIM**  
**MALLRA<sup>1</sup>**

**OBJEKTI:**  
**BLERJE MINIESKAVATOR**

---

<sup>1</sup>

Nërastet e mosparashikimevekonkretënëkëtë set dokumentashautoritetikontraktor do tëreferohetparashikimevetëlegjislacionitdherregullavetëprokurimitpubliknëfuqi.

## I. NJOFTIMI I KONTRATËS

### Seksioni 1 Autoriteti Kontraktor

#### 1.1 Emri dhe adresa e autoritetit kontraktor

Emri Ndërmarrja Rruga Durrës  
Adresa Lagja 14, rruga “Haziz Shkupi” Shkozet Durrës  
Tel/Fax +355 52 222 127  
E-mail ndrruga@gmail.com  
Faqja e Internetit \_\_\_\_\_

Personi Përgjegjës: Mentor Beqiraj, tel: 0672033141, [toribeqiraj@gmail.com](mailto:toribeqiraj@gmail.com)

#### 1.2 Lloji i autoritetit kontraktor :

Institucion qëndror	Institucionipavarur
<input type="checkbox"/>	<input type="checkbox"/>
Njësie qeverisjesvendore	Tjetër
<input checked="" type="checkbox"/>	<input type="checkbox"/>

#### 1.3 Kontratënëkuadrin

njëMarrëveshjetëveçantëndërmjetShqipërisëdhenjëShtetitjetër

Po  Jo

e

### Seksioni 2. Objektiikontratës

#### 2.1 Numri i referencës së procedurës/lotit: REF-95967-05-20-2021

#### 2.2 Lloji i “Kontratave Publike për Mallra”

Blerje	Qira	Leasing	Blerje me këste	Njëkombinimityre
<input checked="" type="checkbox"/>	<input type="checkbox"/>	<input type="checkbox"/>	<input type="checkbox"/>	<input type="checkbox"/>

#### 2.3 KontratënëbazëtëMarrëveshjesKuađer

Po  Jo

## 2.4 Lloji i Marrëveshjes Kuadër

Me një Operator Ekonomik

Me disa operatorë ekonomikë

Të gjitha kushtet janë të përcaktuara Po  Jo

Në Marrëveshjen Kuadër me 1 Operator Ekonomik, kur të gjitha kushtet janë të përcaktuara, të jepen arsyet e përzgjedhjes së kësaj lloji Marrëveshje Kuadër

--

**2.5 Numri i operatorëve ekonomikë me të cilët do të përfundojë Marrëveshja Kuadër:** \_\_\_\_\_ (Këtu duhet të përcaktohet numri maksimal i operatorëve ekonomikë me të cilët do të lidhet Marrëveshja Kuadër).

<b>2.6</b>	Kushtet që do zbatohen në rastin e rihapjes së konkurimit dhe/ose përdorimi i mundshëm i blerjes elektronike .	
------------	--	--

**2.7 Autoriteti kontraktor/Autoritetet kontraktore, të cilat do të lidhin marrëveshjen kuadër:**

---



---

## 2.8 Përshkrim i shkurtër i kontratës

1. Fondi limit/Vlera e pritshme e kontratës: **2.450.000** lekë pa tvsh.
2. Në rastin kur objekti i prokurimit përbëhet nga disa artikuj, **shumatorja e çmimeve për njësi është** \_\_\_\_\_
3. Burimi i Financimit: **Bashkia Durrës**
4. Objekti i kontratës/marrëveshjes kuadër: **Blerje Miniskavator**

**2.9 Kohëzgjatja e kontratës ose afati kohor për ekzekutimin:**

Kohëzgjatja në muaj   ose ditë

ose

duke filluar nga data e nënshkrimit të kontratës me përfundim në 5 (pese) ditë nga nënshkrimi.

2.9.1. Kohëzgjatja e Marrëveshjes Kuadër

<p><b>Kohëzgjatja në muaj:</b> <input type="checkbox"/> <input type="checkbox"/> ose <b>ditë:</b> <input type="checkbox"/> <input type="checkbox"/> <input type="checkbox"/> (nga nënshkrimi i Marrëveshjes Kuadër (jo më shumë se 4) vjet)</p> <p>Ose duke filluar nga <input type="checkbox"/> <input type="checkbox"/> / <input type="checkbox"/> <input type="checkbox"/> / <input type="checkbox"/> <input type="checkbox"/> (dd/mm/vvvv)</p> <p>Përfunduar më <input type="checkbox"/> <input type="checkbox"/> / <input type="checkbox"/> <input type="checkbox"/> / <input type="checkbox"/> <input type="checkbox"/> (dd/mm/vvvv)</p>
--

**2.10 Vendi i dorëzimit të objektit të kontratës/marrëveshjes kuadër:**

**2.11 Ndarja në LOTE:**

Po  Jo

Nëse po,

**2.12 Përshkrim i shkurtër i loteve**

(Objekti dhe fondi limit i

LOTEVE) 1 \_\_\_\_\_

2. \_\_\_\_\_

3. \_\_\_\_\_

etj \_\_\_\_\_

Një ofertues mund të aplikojë për [një lot], [disalote], [të gjitha lotet]. Për çdo lot paraqitet një ofertë e veçantë

**2.13 Opsionet:**

Numri i rinovimeve të mundshme (nëse ka):

Ose: nga   në

**2.14 Do të pranohen variantet:**

Po  Jo

**2.14.1 Do të pranohet nën kontraktimi:**

Po  Jo

Nese do te lejohet nenkontraktimi, te specifikohet perqindja e lejuar per nenkontraktim: \_\_\_\_  
Autoriteti kontraktor do t'i beje pagesa te drejperdrejte nenkontraktorit:

Po  Jo

**Shenimet tjera**

---

---

---

**2.15 Gjatë procesit të prokurimit në fushën e Teknologjisë të Informacionit dhe Komunikimit (TIK) janë përdorur standardet e përgatitura nga Agjencia Kombëtare e Shoqërisë së Informacionit:**

Po  Jo

**2.16. Gjatë procesit të prokurimit në fushën e Teknologjisë të Informacionit dhe Komunikimit (TIK), në rastin kur standardet janë të pa-aplikueshme, është marrë miratim paraprak nga Agjencia Kombëtare e Shoqërisë së Informacionit:**

Po  Jo

**Seksioni 3 Informacioni ligjor, ekonomik, financiar dhe teknik**

**3.1 Kriteret e Pranimit sipas Shtojcës 8.**

**Seksioni 4. Procedura**

**4.1 Lloji i procedurës: E hapur e thjeshtuar**

**Procedurë prokurimi e rishpallur:**

Po  Jo

Nëse është procedurë e rishpallur të plotësohen të dhënat identifikuese të procedurës së anuluar:

a) Numri i referencës në sistemin e prokurimit elektronik të procedurës së prokurimit të anuluar

b) Objekti i prokurimit të procedurës së prokurimit të anuluar \_\_\_\_\_

c) Fondi limit i procedurës së prokurimit të anuluar \_\_\_\_\_

#### 4.2 Kriteret e përzgjedhjes së fituesit:

##### A) çmimi më i ulët

Në rastin e procedurave të prokurimit për furnizimin me karburante, gazoil, benzol dhe karburant për ngrohje, **çmimi më i ulët** bazohet në:

- i) çmimi i bursës, sipas Reuters lëvruar sipas kushtit CIF-Shqipëri, i cili është publikuar në Buletinin e fundit të Njoftimeve Publike, para datës së dorëzimit dhe hapjes së ofertave;
- ii) elementet fiskale, përfshi akcizën, taksë karboni, si dhe çdo taksë tjetër sipas legjislacionit në fuqi;
- iii) marzhimë i ulët i fitimit, tëshprehurnëpërqindje.

*Vlera absolute e marzhit të fitimit nuk do të ndryshojë gjatë ekzekutimit të kontratës, në rast të luhatjes së çmimeve.*

*Ose*

##### B) oferta ekonomike më e favorshme

lidhur me rëndësinë: Çmimi   pikë

etj.   pikë

Autoriteti Kontraktor duhet të specifikojë pikët për çdo kriter vlerësimi të vendosur.

#### 4.3 Afati kohor për dorëzimin e ofertave ose kërkesave për pjesëmarrje:

Data: **04/06/2021**(dd/mm/vvvv)Ora:**11:00**

Vendi: \_\_\_\_\_

**Kur oferta kërkohet të paraqitet me mjete elektronike operatorët ekonomike duhet të dorëzojnë ofertën në mënyrë elektronike në faqen zyrtare të APP-së, [www.app.gov.al](http://www.app.gov.al)**

#### 4.4 Afati kohor për hapjen e ofertave ose kërkesave për pjesëmarrje:

Data: **04/06/2021**(dd/mm/vvvv)Ora:**11:00**

Vendi: \_\_\_\_\_

**Informacioni mbi ofertat e paraqitura me mjete elektronike duhet t'i komunikohet të gjithë atyre Operatorëve Ekonomikë që kanë dorëzuar oferta, në bazë të kërkesës së tyre.**

#### 4.5 Periudha e vlefshmërisë së ofertave: **150**(e shprehur në ditë)

#### 4.6 Gjuha (-ët) për hartimin e ofertave ose kërkesave për pjesëmarrje:

Shqip  Anglisht   
Tjetër \_\_\_\_\_

## **Seksioni 5 Informacioneplotësuese**

**5.1 Dokumenta me pagesë**(izbatueshëmvetëmpërproceduratqënuqzhvillohen me mjeteelektronike):

Po                        Jo            **X**

Nëse Po

Monedha            \_\_\_\_\_            Çmimi            \_\_\_\_\_

Ky çmimmbulonkostotaktualetëkopjimitdheshpërndarjessë DT tekOperatorëtEkonomik. OperatoretEkonomikëtëinteresuarkanëtëdrejtëtëkontrollojnë DT para blerjessëtyre.

**5.2 Informacioneshtesë (vendi, zyra, mënyratpërtërheqjen e dokumentavetëtenderit)**

### **SQARIM PËR OPERATORËT EKONOMIKË**

Në zbatim të Ligjit Nr. 87/2019 "Për faturën dhe sistemin e monitorimit të qarkullimit", i ndryshuar, si dhe të njoftimit të përbashkët të Drejtorisë së Përgjithshme të Tatimeve dhe APP, respektivisht me nr. 25366 prot dhe nr.8480 prot, datë 30.12.2020, njoftojmë operatorët ekonomikë pjesmarrës që për nënshkrimin e kontratës publike, në përfundim të procedurës, duhet të kenë:

- Kopje të Çertifikatës elektronike për Fiskalizimin, për tatimpaguesit që përdorin Platformën Qendrore të Faturave.
- Kopje të Çertifikatës elektronike për Fiskalizimin dhe Kopje të vlefshme të Kontratës së lidhur me Shoqërinë e Çertifikuuar për zgjidhjen software-ike në përdorim, për tatimpaguesit që lëshojnë faturat nëpërmjet zgjidhjes softwar-ike".

Data e shpërndarjes së këtij njoftimi **21/05/2021**

**Njoftimi i kontratës për t'u plotësuar nga Autoriteti Kontraktor, i cili do të publikohet në Buletinin e Njoftimeve Publike**

**1. Emri dhe adresa e autoritetit kontraktor**

Emri                               Ndërmarrja Rruga Durrës  
Adresa                            Lagja 14, rruga "Haziz Shkupi" Shkozet Durrës  
Tel/Fax                            +355 52 222 127  
E-mail                             ndrruga@gmail.com  
Faqja e Internetit \_\_\_\_\_  
Personi Përgjegjës: Mentor Beqiraj, tel: 0672033141, [toribeqiraj@gmail.com](mailto:toribeqiraj@gmail.com)

**2. Lloji i procedurës se prokurimit:** E hapur e thjeshtuar

**3. Objekti i kontratës/marrëveshjes kuadër:**Blerje Minieskavator

**4.Numri i referencës së procedurës/lotit: REF-95967-05-20-2021**

**5. Fondi limit: 2.450.000 lekë pa tvsh.**

**6. Kohëzgjatja e kontratës ose afati kohor për ekzekutimin:** 5(pese) ditë nga nënshkrimi i kontratës.

**7-Afati kohor për dorëzimin e ofertave ose kërkesave për pjesëmarrje:** 04.06.2021 Ora: 11:00

**8- Afatikohorpërhapjen e ofertave ose kërkesavepërpjesëmarrje:** 04.06.2021 Ora: 11:00

**Sqarim për operatorët ekonomikë:** Kjo procedurë prokurimi është hartuar mbështetur në parashikimet e Ligjit 162/2020 "Për Prokurimin Publik". Për sa nuk bien në kundërshtim me këtë ligj do të merren për bazë parashikimet e akteve nënligjore të Ligjit Nr. 9643 datë 20.11.2006 "Për Prokurimin Publik" (i ndryshuar).



## II. UDHËZIME PËR OPERATORET EKONOMIKE

### Seksioni 1. Hartimi i ofertës

- 1.1 Operatorët Ekonomikë janë të detyruar të përgatisin oferta, në përputhje me kërkesat e përcaktuara në këto DT. Ofertat që nuk përgatiten në përputhje me këto DT do të refuzohen si të papranueshme.
- 1.2 Operatori Ekonomik përballon kostot që lidhen me përgatitjen dhe dorëzimin e ofertës së tij. Autoriteti Kontraktor nuk është përgjegjës për këto kosto.
- 1.3 Për procedurat e prokurimit që zhvillohen në rrugë shkresore, origjinali i ofertës duhet të shtypet ose të shkruhet me bojë që nuk fshihet. Të gjitha fletët e ofertës duhet të lidhen së bashku dhe të numerizohen. Të gjitha fletët e ofertës, përveç literaturës së pandryshueshme e të printuar duhet të pajisen me iniciale ose të nënshkruhen nga Personi (-at) e autorizuar. Çdo ndryshim në ofertë duhet të jetë i lexueshëm dhe i firmosur nga Personat e Autorizuar.
- 1.4 Në rast të ofertave të paraqitura nga një bashkim operatorësh ekonomik, oferta duhet të shoqërohet me Prokurën/autorizimin me Shkrim për Personat e Autorizuar që do të përfaqësojnë bashkimin gjatë procedurës së prokurimit).
- 1.5 Operatori ekonomik, mban përgjegjësi për të gjithë dokumentacionin e paraqitur si pjesë e ofertës. Në rast verifikimi të përmbajtjes së dokumentacionit të paraqitur, apo të vetëdeklarimeve, kur përmbajtja e tyre nuk rezulton e vërtetë, operatori ekonomik ndodhet në kushtet e parashikuara në nenin 13, pika 3, gërma (a) të LPP-së.
- 1.6 **Oferta duhet të përfshijë dokumentat e mëposhtëm:**
  - a) Formularine Ofertës ekonomike plotësuar sipas Shtojcës 1 tëDT ose Shtojcës 2 të DT (në rastin e procedurave të prokurimit për furnizimin me karburante, gazoil, benzol dhe karburant për ngrohje).
  - b) Deklaratën për paraqitje oferte të pavarur sipas Shtojcës 2/1.
  - c) Dokumentat që lidhen me objektin e prokurimit (*skica, katalogje, kampione etj*)  
\_\_\_\_\_,  
\_\_\_\_\_,  
\_\_\_\_\_.
  - ç) Dokumentat dhe vërtetimet e përmendura nëShtojcën 8.
  - d) (Opsion) ofertën alternative teknike (nëse parashikohet)

Një Operator Ekonomik duhet të paraqesë vetëm një ofertë.

Me plotesimin e Shtojcës “Deklaratë mbi garantimin e Zbatueshmerisë së Dispozitave Ligjore ne Marrëdhëniet e Punës,, operatori ekonomik pranon se ka kontrata punë me çdo punëmarrës dhe që respekton të drejtat e punëmarrësve, sipas dispozitave të Kodit të Punës (ku përfshihen edhe të drejtat e gruas shtatzënë, gruas që sapo ka lindur dhe/ose gruas me fëmijë në gji, të parashikuara në nenet 104, 105, 105/a, 106, 108 dhe 115, dhe të legjislacionin të punës në tërësi.

1.7 Fshehtësia e procesit sipas nenit 25 të LPP-së.

1.8 Për procedurat e prokurimit që zhvillohen në rrugë shkresore, Operatorët Ekonomikë duhet të dorëzojnë vetëm ofertën te futur në një zarf jotransparent, të mbyllur, të vulosur dhe firmosur me emrin dhe adresën e Ofertuesit dhe të shënuar: “Ofertë për furnizimin e mallrave; Nr Njoftimit \_\_\_\_\_  
**“MOS E HAPNI, ME PËRJASHTIM TË RASTEVE KUR ËSHTË I PRANISHËN KOMISIONI I VLERËSIMIT TË OFERTËS, DHE JO PARA \_\_\_\_\_  
dd/mm/vv), \_\_\_\_\_ orës”.**  
**Kur oferta kërkohet të paraqitet me mjete elektronike, operatorët ekonomike duhet të dorëzojnë ofertën në mënyrë elektronike në faqen zyrtare të APP-së, [www.app.gov.al](http://www.app.gov.al)**

1.9 Për procedurat e prokurimit që zhvillohen në rrugë shkresore, ofertuesit mund të modifikojnë ose të tërheqin ofertat e tyre, me kusht që ky modifikim ose tërheqje të kryhet para afatit kohor përfundimtar për paraqitjen e ofertave. Si modifikimet, ashtu edhe tërheqjet duhet t’i komunikohen Autoritetit Kontraktor me shkrim para datës së fundit për dorëzimin e ofertave. Zarfë që përmban deklaratën e Ofertuesit duhet të shënohet përkatësisht: **“MODIFIKIM OFERTE”** ose **“TËRHEQJE OFERTE”**.

**Kur oferta kërkohet të paraqitet me mjete elektronike, ofertuesi mund të modifikojë në çdo kohë ofertën deri para afatit kohor përfundimtar për dorëzimin e ofertave pa patur nevojë për ndonjë komunikim me autoritetin kontraktor, pasi veprimet kryhen në llogarinë e tij, në faqen zyrtare të APP-së, [www.app.gov.al](http://www.app.gov.al).**

## **Seksioni 2 Përlllogaritja e ofertës ekonomike**

2.1 Operatori Ekonomik duhet të plotësojë Formularin e Ofertës bashkangjitur me këto DT, duke përcaktuar mallrat që do të lëvrohen, sasinë dhe çmimin e tyre.

2.2 Të gjitha çmimet duhet të kuotohen në Monedhën Shqiptare (Lek), duke përfshirë edhe tatimet që zbatohen, por pa përfshirë TVSH. Nëse çmimet kuotohen në një monedhë të huaj, atëherë ato duhet të kthehen në Lekë Shqiptare sipas kursit zyrtar të këmbimit të Bankës së Shqipërisë, në datën në të cilën është dërguar për publikim njoftimi i kontratës dhe duhet të ruhen në atë kurs deri në skadimin e periudhës së vlefshmërisë së ofertës.

2.3 Ofertuesi duhet të shënojë në Formularin e Ofertës çmimet totale të ofertës të të gjitha Mallrave, pa TVSH. Vlera e TVSH, kur aplikohet, i shtohet çmimit të dhënë dhe përbën vlerën totale të ofertës.

2.4 Përveç kur Dokumentat e Tenderit e parashikojnë ndryshe, çmimet e dhëna nga Ofertuesi duhet të jenë të fiksuara përgjatë ekzekutimit të kontratës dhe nuk duhet t'i nënshtrohen asnjë ndryshimi në asnjë aspekt. Oferta e paraqitur me çmim të ndryshueshëm, dhe që nuk është në përputhje me këtë paragraf, do të refuzohet nga Autoriteti Kontraktor si e papranueshme.

## 2.5 Periudha e Vlefshmërisë së Ofertës

Periudha e vlefshmërisë së ofertës fillon që nga momenti i hapjes së ofertave. Në çdo rast, të paktën 5 ditë nga përpara përfundimit të afatit kohor për vlefshëminë e ofertave, autoriteti kontraktor mund t'i kërkojë Ofertuesit me shkrim të zgjasë periudhën e vlefshmërisë, deri në një datë të caktuar. Ofertuesi mund t'a refuzojë këtë kërkesë me shkrim pa humbur të drejtën për rimbursim të sigurimit të ofertës, kur ka një tillë. Ofertuesi që bie dakord të zgjasë periudhën e vlefshmërisë së ofertës njofton Autoritetin Kontraktor me shkrim, dhe paraqet një sigurim oferte të zgjatur, nëse ka pasur një të tillë. Oferta nuk mund të modifikohet. Nëse Ofertuesi nuk i përgjigjet kërkesës së bërë nga Autoriteti Kontraktor lidhur me zgjatjen e periudhës së vlefshmërisë së ofertës, ose nuk e pranon kërkesën në fjalë, ose nuk paraqet një sigurim të zgjatur të ofertës, kur kërkohet, atëherë Autoriteti Kontraktor do të refuzojë ofertën.

## 2.6 Veprimet e jashtëligjshme sipas Nenit 26 të LPP-së

### Seksioni 3. Vlerësimi i Ofertave

#### 3.1 Kriteret e përzgjedhjes

**(Opsioni 1)** Çmimi më i ulët i ofertës së kualifikuar.

Kontrata do t'i akordohet atij Ofertuesi që ka ofruar çmimin më ulët të ofertës.

Në rastin e procedurave të prokurimit për furnizimin me karburante, gazoil, benzol dhe karburant për ngrohje, **çmimi më i ulët** bazohet në:

- i) çmimi i bursës, sipas Reuters lëvruar sipas kushtit CIF-Shqipëri, i cili është publikuar në Buletinin e fundit të Njoftimeve Publike, para datës së dorëzimit dhe hapjes së ofertave;
- ii) elementet fiskale, përfshi akcizën, taksë karboni, si dhe çdo taksë tjetër sipas legjislacionit në fuqi;
- iii) marzhimë i ulët i fitimit, tëshprehur në përqindje.

*Vlera absolute e marzhit të fitimit nuk do të ndryshojë gjatë ekzekutimit të kontratës, në rast të luhatjes së çmimeve.*

**(Opsioni 2)** Oferta ekonomikisht më e favorshme.

Për kriteret vlerësuese duhet përcaktuar qartë pesha specifike e secilit kriter dmth sa pikë do të ketë cdo kriter dhe si do të llogariten pikët për ofertuesit e njëpasnjëshëm.

Të gjitha kriteret vendosura për vlerësimin e ofertave duhet të jenë sa më objektive dhe të shprehen në shifra. Në cdo rast kur kriteret janë më shumë se një, pesha e kriterit të cmimit nuk do të jetë më pak se 50 pikë. Pikët maksimale që do të marrë një ofertë do të jenë 100.

Formula me të cilën do të llogariten pikët e ofertuesve në këtë rast është:

$$Po = Pk1 + Pk2 + Pk3 + \dots$$

Ku:

Po - janë pikët totale të ofertës së vlerësuar

Pk1/Pk2/Pk3/... - janë pikët për cdo kriter të vlerësuar

Pikëtpërcdokriterpërllogaritensipasformulës:

$$Pk1 = V_{min k1} \times P_{max k1} / O_{k1}$$

Pk1 \_\_\_\_\_ Pikët e kriterit që vlerësohet

$V_{min k1}$  Vlera e më e ulët e kriterit që vlerësohet

$P_{max k1}$  Pikët maksimale që i jepen kriterit që vlerësohet

$O_{k1}$  Treguesi i ofertës për kriterin që vlerësohet

**Sqarim:** Si kriter vlerësimi duhet të përzgjidhet vetëm njërin prej opsioneve. Plotësimi i të dy opsioneve e bën procedurën të pavlefshme.

### 3.2 Korrigjimi i gabimeve dhe pjesët e hequra

3.2.1 Autoriteti Kontraktor korrigjon ato gabime në ofertë, që janë thjesht të një natyre aritmetike, nëse gabimi zbulohet gjatë shqyrtimit të ofertave. Autoriteti Kontraktor e njofton menjëherë Ofertuesin në fjalë me një njoftim me shkrim/elektronik mbi çdo korrigjim të tillë dhe mund të vazhdojë me ndryshimin e gabimit, me kusht që Ofertuesi t'a ketë miratuar këtë komunikim që i është bërë. Nëse Ofertuesi refuzon të pranojë korrigjimin e propozuar, atëherë oferta do të refuzohet, pa konfiskim të sigurimit të ofertës, nëse ekziston një e tillë.

3.2.2 Gabimet në llogaritjen e çmimit do të korrigjohen nga Autoriteti Kontraktor, sipas shëmbujve të mëposhtme:

- në rast se ka mospërputhje ndërmjet shumave të shprehura në shifra dhe atyre në fjalë, atëherë do të mbizotërojnë shumat e shprehura në fjalë, me përjashtim të rasteve kur shumat në fjalë lidhet me një gabim aritmetik;

- nëse ka mospërputhje ndërmjet çmimit njësi dhe vlerës së përgjithshme që merret nga shumëzimi i çmimit njësi dhe sasisë, atëherë do të mbizotërojë çmimi njësi, dhe rrjedhimisht duhet të korrigjohet shuma në total, nëse ka një gabim në një shumë total, që korrespondon me mbledhjen ose zbritjen e nëntotaleve, atëherë do të mbizotërojë nëntotali dhe totali duhet të korrigjohet. Shumat e korrigjuara në këtë mënyrë janë të detyrueshme për ofertuesin. Nëse ofertuesi nuk i pranon ato, atëherë oferta e tij do të refuzohet *Ofertat me gabime aritmetike refuzohen, kur shumat absolute të të gjitha korrigjimeve janë më shumë se ±2% e vlerës së ofertës ekonomike të ofruar.*

### 3.3 Ofertat anomalisht të ulëta

3.3.1 Nëse oferta e dorëzuar, rezulton anomalisht e ulët në lidhje me mallrat e ofruara, atëherë Autoriteti Kontraktor i kërkon Ofertuesit në fjalë të justifikojë çmimin e ofruar. Nëse Ofertuesi nuk arrin të japë një justifikim që të bindë Autoritetin Kontraktor, atëherë ky i fundit ka të drejtë të refuzojë ofertën.

3.3.2 Oferta do të cilësohet anomalisht e ulët sipas përcaktimit të bërë në nenin 66 të Kreut VIII të RrPP.

Në rastin kur janë të vlefshme dy ose më pak oferta, në përputhje me nenin 56, të LPP-së, oferta vlerësohet anomalisht e ulët kur ajo është ulur më shumë se 25 përqind e fondit limit të përlllogaritur.

Në rastin kur janë të vlefshme tre ose më shumë oferta, në përputhje me nenin 56 të LPP-së, oferta vlerësohet anomalisht e ulët nëse vlera e saj do të jetë më e vogël se 85 përqind e mesatares së ofertave të vlefshme.

Nëse një apo disa oferta vlerësohen si anomalisht të ulëta, komisioni i vlerësimit të ofertave duhet të kërkojë sqarime nga ofertuesit, përpara se të marrë vendim për kualifikimin ose jo të tyre, në përputhje me nenin 56 të LPP.

Në çdo rast ofertuesi ka detyrimin të argumentojë dhe dokumentojë me prova shkresore sqarimet mbi elementin/elementët e veçantë të ofertës, në përputhje me kërkesat e nenit 56 të LPP.

Formula që do të zbatohet për të cilësuar një ofertë anomalisht të ulët, në rastin kur ka tre ose më shumë oferta të vlefshme është si më poshtë:

O – Oferta  
 $M_O$  – Mesatarja e Ofertave të vlefshme  
 n – Numri i Ofertave të vlefshme  
 $Z_M$  – Zbritja e Mundshme

$$M_O = O_1 + O_2 + O_3 + \dots O_n / n$$

$$Z_M = 85 \% M_O$$

**Vlera e Ofertës që vlerësohet <..ZM..... , si rrjedhim Oferta është Anomalisht e Ulët**

Në rastin kur kriter vlerësimi është përzgjedhur oferta ekonomikisht më e favorshme, do të verifikohet nëse ofertat janë anomalisht të ulëta vetëm nëse oferta e klasifikuar me pikët më të larta e ka ofertën ekonomike me vlerën më të ulët.

- 3.4. Ankimi administrativ në dispozicion të Operatorëve Ekonomikë sipas nenit 63 të LPP-së.

**Seksioni 4. Nënshkrimi i Kontratës**

**4.1 Njoftimi i fituesit**

Autoriteti Kontraktor njofton Ofertuesin fitues, përmes dërgimit të njoftimit të fituesit, siç parashikohet në Shtojcën 13. Një kopje e këtij njoftimi publikohet në Buletinin e Njoftimeve Publike, siç kërkohet në Nenin 58 të LPP-së.

**4.2 Sigurimi i kontratës**

- 4.2.1 Autoriteti Kontraktor kërkon sigurim për ekzekutimin e kontratës. Shuma e sigurimit për ekzekutimin e kontratës do të jetë 10 % e vlerës së kontratës. Formulari i Sigurimit të Kontratës, sipas Shtojcës 19 të DT, duhet të nënshkruhet dhe të dorëzohet para nënshkrimit të kontratës.
- 4.2.2 Sigurimi për ekzekutimin e kontratës mund të dorëzohet në një nga format e mëposhtme:
- i. garancibankare
  - ii. garancisigurimi

**Ky formular nuk përdoret nga autoritetet kontraktore në rastin e prokurimit të kontratave sektoriale.**

**4.3 Njoftimi i kontratës së nënshkruar**

Në pajtim me RrPP, pas nënshkrimit të kontratës, autoriteti kontraktor dërgon një njoftim në APP për publikim në Buletinin e Njoftimeve Publike.

**Shenim:** Autoritetet kontraktore nuk duhet të ndërhyjnë për të bërë asnjëlloj ndryshimi nëdokumentat e tenderit nga pika 1 në pikën 4.

### III SHTOJCAT

Shtojcat e mëposhtme janë pjesë përbërëse e DT:

Shtojca 1: Formulari i Ofertës

Shtojca 2: Formulari i Ofertës, në rastin e procedurave të prokurimit për furnizimin me karburante, gazoil, benzol dhe karburant për ngrohje

Shtojca 2/1: Deklaratë për paraqitje oferte të pavarur

Shtojca 3: Ftesa për Ofertë në rastin e Marrëveshjes Kuadër

Shtojca 4: Formulari i Informacionit Konfidencial

Shtojca 5: Deklaratë për përmbushjen e kriterëve të përgjithshme të pranimit/kualifikimit

Shtojca 5/1: Deklaratë mbi garantimin e zbatueshmërisë së dispozitave ligjore në marrëdhëniet e punës

Shtojca 6: Deklaratë mbi përmbushjen e specifikimeve teknike nga operatori ekonomik

Shtojca 7: Deklarata për konfliktin e interesit

Shtojca 8: Formular për Vërtetimin e Kualifikimit/pjesëmarrjes

Shtojca 9: Specifikimet teknike

Shtojca 10: Sasia e mallrave dhe kushtet e lëvrimit

Shtojca 11: Planifikimi i kontratave në marrëveshjen kuadër

Shtojca 12: Formulari për Njoftimin e skualifikimit

Shtojca 13: Formulari i Njoftimit të Fituesit

Shtojca 14 Formulari i Njoftimit të Operatorëve Ekonomike të suksesshëm në Marrëveshjen Kuadër

Shtojca 15: Kushtet e Përgjithshme të Kontratës

Shtojca 16: Kushtet e Veçanta të Kontratës

Shtojca 17: Formulari i njoftimit të Kontratës së nënshkruar

Shtojca 18: Formulari i njoftimit të Kontratës së nënshkruar për publikim në Buletinin e Njoftimeve Publike

Shtojca 19: Formulari i Sigurimit të Kontratës

Shtojca 20: Formulari i Ankesës në Autoritetin Kontraktor

Shtojca 21: Draft Marrëveshja Kuadër ku të gjitha kushtet janë të përcaktuara

Shtojca 22: Draft Marrëveshja Kuadër ku Jo të gjitha kushtet janë të përcaktuara

Shtojca 23: Formulari i Njoftimit të Anullimit

**Shtojca 1**

[Shtojcë për t'u plotësuar nga operatori ekonomik]

**FORMULARI I OFERTËS EKONOMIKE**

Emri i Ofertuesit \_\_\_\_\_

Për: [Emri dhe adresa e autoritetit kontraktor]

\* \* \*

Procedura e prokurimit: [lloji i procedurës]

Përshkrimi i kontratës: [objekti]

Publikimi (nëse zbatohet): Buletini i Njoftimeve Publike [Data] [Numri]

\* \* \*

Duke i referuar procedurës së lartpërmendur, Ne, të nënshkruarit, deklarojmë se:

1. Çmimi total i ofertës në shtetë [monedhadhevlera e ofertës]; pa TVSH;
2. Çmimi total i ofertës në shtetë [monedhadhevlera e ofertës]; me TVSH

1	2	3	4	5	6
Nr	Përshkrimi i mallrave	Sasia	Çmimi Njës i	Çmimi Total	Afati
<b>Çmimi Neto )</b>					
<b>TVSH (%)</b>					
<b>Çmimi Total</b>					

Nënshkrimi i ofertuesit \_\_\_\_\_

Vula \_\_\_\_\_

**Shënim:** Çmimet duhet të shprehë në Monedhën \_\_\_\_ (ekërkuar në dokumentat e tenderit)



## Shtojca 2

[Shtojcëpërt'uplotësuarngaoperatoriekonomiknërastin e proceduravetëprokurimitpërfurnizimin me karburant, gazoil, benzol dhekarburant per ngrohje]

### FORMULARI I OFERTËS EKONOMIKE

Emri i Ofertuesit \_\_\_\_\_

Për: [Emri dhe adresa e autoritetit kontraktor]

\* \* \*

Procedura e prokurimit: [lloji i procedurës]

Përshkrimishkurtërikontratës: [objekti]

Publikimi(nësezbatohet):BuletiniiNjoftimevePublike [Data] [Numri]

\* \* \*

Duke iureferuarprocedurësëlarhtëpërmendur, Ne, tënënshkruarit, deklarojmë se:

3. Marzhiynëifitimitishprehurnëpërqindjeështësimëposhtë:

1	2	3	5
Nr	Përshkrimiimallrave	Marzhi i fitimit i shprehurnëpërqindje	Afatilëvrimit

Nënshkrimiiofertuesit \_\_\_\_\_

Vula \_\_\_\_\_

**Shtojca 2/1**

[ Shtojcë për t'u plotësuar nga operatori ekonomik]

**DEKLARATË**

**Për paraqitje Oferte të Pavarur**

E operatorit ekonomik pjesëmarrës në procedurën e prokurimit publik që do të zhvillohet në datë: \_\_\_\_\_; nga Autoriteti Kontraktor: \_\_\_\_\_; me objekt: \_\_\_\_\_; me fond limit: \_\_\_\_\_.

Unë i nënshkruari \_\_\_\_\_, me cilësinë e përfaqësuesit të operatorit ekonomik \_\_\_\_\_, në mbështetje të nenit 1 të Ligjit Nr. 9643, datë 20.11.2006 “Për prokurimin publik”, të ndryshuar si dhe në mbështetje të Ligjit Nr.9121/2003 “Për mbrojtjen e konkurrencës”, bëj këtë deklaram dhe garantoj se deklaratat e mëposhtme janë të vërteta dhe të plota në çdo aspekt:

Unë vërtetoj, në interes të: \_\_\_\_\_ që:  
(Emri i operatorit ekonomik)

1. Unë kam lexuar dhe kuptuar përmbajtjen e kësaj Deklarate;
2. Unë kuptoj që oferta \_\_\_\_\_ e \_\_\_\_\_ paraqitur \_\_\_\_\_ do të s'kualifikohet dhe / ose përjashtohet nga pjesëmarrja në prokurimet publike, nëse kjo Deklaratë vërtetohet se nuk është e plotë dhe / ose e saktë në çdo aspekt;
3. Unë \_\_\_\_\_ jam i autorizuar nga Ofertuesi të firmos këtë Deklaratë dhe të paraqes ofertën në interes të Ofertuesit;
4. Çdo person, firma e të cilin shfaqet në dokumentacionin e ofertës, është i autorizuar nga Ofertuesi për të përgatitur dhe për të nënshkruar ofertën në interes të Ofertuesit;
5. Për qëllim të kësaj deklarate dhe ofertës së paraqitur, unë kuptoj që fjala “konkurrentë” nënkupton çdo operator tjetër ekonomik, të ndryshëm nga Ofertuesi, të paraqitur ose jo s'bashkim operatorësh ekonomik, që:
  - a) paraqesin një ofertë në përgjigjetë Njoftimit të Kontratës dhe / ose të Ftesës për Ofertë, të bërë nga Autoriteti Kontraktor;
  - b) është një ofertues potencial, i cili bazuar në kualifikimin, aftësitë ose përvojat e tij, mund të dorëzojë një ofertë në përgjigje, të Njoftimit të Kontratës dhe / ose të Ftesës për Ofertë.

6. Ofertuesi deklaron se: (kliko një nga alternativat e mëposhtme):

- a) Ofertuesi ka përgatitur ofertën e tij në mënyrë të pavarur, pa u konsultuar, pa komunikuar dhe pa bërë marrëveshje apo pa rënë dakord me asnjë konkurrent tjetër;
- b) Ofertuesi është konsultuar, ka komunikuar, ka bërë marrëveshje me një ose më shumë konkurrentë në lidhje me këtë procedurë prokurimi. Ofertuesi deklaron se në dokumentet bashkangjitur, në detajet e kësaj oferte, janë përfshirë emrat e konkurrentëve, natyra dhe shkaqet e konsultimit, komunikimit, marrëveshjes apo angazhimit (rasti i bashkimit të operatorëve ekonomikë ose nënkontraktimit).

7. Nëveçanti, pa kufizuar paragrafët 6. a) dhe 6. b), të përmendur më lart, nuk ka pasur konsultime, komunikime, kontratë apo marrëveshje me ndonjë konkurrent në lidhje me:

- a) çmimet ;
- b) metodat, faktorët ose formulat e përdorur për llogaritjen e çmimit;
- c) qëllimin apo vendimin për të paraqitur apo jo një ofertë; ose,
- d) paraqitjen e një oferte që nuk i plotëson specifikimet e kërkesës për ofertë.

8. Përveç kësaj, nuk ka pasur konsultime, komunikime, marrëveshje apo kontrata me ndonjë konkurrent në lidhje me cilësinë, sasinë, specifikimet apo dërgesatë veçantat e produkteve apo shërbimeve të cilat lidhen me prokurimin në fjalë, përveç se kur janë deklaruar sipas paragrafittë më sipërm 6. b).

9. Kushtet e ofertës nuk u janë bërë të njohura dhe as nuk do t'ubëhëntë njohura me qëllim nga Ofertuesi konkurrentët tjetërë, në çdo mënyrë qoftë, para datës dhe kohës së hapjes zyrtare të ofertave, shpalljes së fituesit dhe lidhjes së kontratës, vetëm nëse kërkohet me ligjosenë së deklarohet në mënyrë specifike sipas paragrafit 6.b).

---

(Emri dhe Firma e Personit të Autorizuar për Përfaqësim të Ofertuesit)

---

(Titulli sipas pozicionit në punë) (Data)

### Shtojca 3

*[Shtojcë për t'u plotësuar nga autoriteti kontraktor në Marrëveshjen Kuadër gjatë rihapjes së procesit të mini-konkursit]*

#### **FTESA PËR OFERTË**

*(shkruani emrin e Autoritetit Kontraktor)*  
fton për të paraqitur oferta në procedurën për furnizimin e mallrave të mëposhtme:

.....  
.....  
.....  
*(jepni një përshkrim të saktë të objektit të kontratës dhe sasisë siç përkufizohet në Dokumentat e Tenderit (DT).*

Vendi i Dorëzimit të Mallit  
*(jepni një përshkrim të shkurtër)*

Malli duhet të dorëzohet brenda datës \_\_\_\_\_

Oferta duhet të paraqitet

.....  
*[Jep adresën e saktë]*  
Përpara

.....  
*[Përcaktoni datën dhe orën]*  
Kriteret e përcaktimit të ofertës fituese \_\_\_\_\_

Forma e komunikimit:

Me shkrim  elektronike (email, fax, etj)

**Shtojca 4**

[Shtojcë për t'u plotësuar nga Operatori Ekonomik]

**LISTA E INFORMACIONIT KONFIDENCIAL**

(Shënonimë poshtë informacionin që dëshironi të mbahet konfidencial)

Lloji, natyra e informacionit që duhet të mbetet konfidencial	Numri i faqes dhe pikat e DT që dëshironi të mbeten konfidenciale	Arsyet përse ky informacion duhet të mbetet konfidencial	Afat kohor që ky informacion të mbetet konfidencial

**KUJDES**

Çdo e dhënë, që nuk është regjistruar si e dhënë konfidenciale, do të konsiderohet se titullari i këtyre të drejtave ka dhënë vetë pëlqimin për dhënie të informacionit përkatës dhe Autoriteti Kontraktor nuk mban asnjë përgjegjësi për publikimin e këtij informacioni.

Nuk përbën sekret tregtar informacioni, që duhet të bëhet publik në bazë të ligjit, që lidhet me shkëlqimin e ligjit, apo që duhet të publikohet në bazë të praktikave të mira tregtare e parimeve të etikës tregtare. Përhapja e këtij informacioni vlerësohet e ligjshme, nëse nëpërmjet këtij akti synohet të mbrohet interesi publik.

Nënshkrimi i ofertuesit \_\_\_\_\_

Vula \_\_\_\_\_

### Shtojca 5

[Shtojcë për t'u plotësuar nga Operatori Ekonomik]

## DEKLARATË MBI PËRMBUSHJEN E KRITEREVE TË PËRGJITHSHME

Deklaratë e operatorit ekonomik pjesëmarrës në procedurën e prokurimit që do të zhvillohet në datë \_\_\_\_\_ nga Autoriteti Kontraktor \_\_\_\_\_ me objekt \_\_\_\_\_ me fond limit \_\_\_\_\_.

Unë i nënshkruari \_\_\_\_\_ me cilesinë \_\_\_\_\_ të operatorit ekonomik \_\_\_\_\_ deklaroj nën përgjegjësinë time të plotë se:

- Operatori ekonomik \_\_\_\_\_ është i regjistruar në Qendrën Kombëtare të Biznesit dhe ka në fushën e veprimtarisë objektin e prokurimit. Në rastin kur ofertuesi është një organizatë jofitimprurëse, duhet të deklarojë se është i regjistruar si person juridik, sipas Ligjit Nr.8788, datë 07.05.2001 “Për Organizatat jo Fitimprurëse”.
- Operatori ekonomik \_\_\_\_\_ nuk është dënuar për asnjë nga veprat penale, të parashikuara Nenin 45/1 të LPP.
- Personi/at në cilësinë e *anëtarit të organit administrativ, drejtuesit ose mbikëqyrësit, aksionerit ose ortakut, ose ka kompetenca përfaqësuese, vendimmarrjeje ose kontrolluese brenda operatorit ekonomik*, si më poshtë:

\_\_\_\_\_

\_\_\_\_\_

\_\_\_\_\_ etj.

nuk janë ose kanë qenë të dënuar me vendim gjyqësor të formës së prerë për asnjë nga veprat penale, të përcaktuara në nenin 45/1 të LPP<sup>2</sup>.

---

<sup>2</sup>Autorizoj Autoritetin Kontraktor të bëjë verifikimet përkatëse të gjendjes gjyqësore të personave të deklaruar në këtë Deklaratë

- Operatori ekonomik \_\_\_\_\_ nuk është dënuar me vendim të gjykatës së formës së prerë, për vepra që lidhen me veprimtarinë profesionale.
- Operatori ekonomik \_\_\_\_\_ nuk është në proces falimentimi (statusi aktiv).
- Operatori ekonomik \_\_\_\_\_ ka paguar të gjitha detyrimet për pagimin e tatimeve e të kontributeve të sigurimeve shoqërore, sipas legjislacionit në fuqi.

**Në çdo rast, autoriteti kontraktor ka të drejtë të kryejë verifikimet e nevojshme mbi vërtetësinë e informacionit të deklaruar nga operatori ekonomik si më sipër.**

**Data e dorëzimit të deklaratës \_\_\_\_\_**

**Nënshkrimi i ofertuesit \_\_\_\_\_**

**Vula \_\_\_\_\_**

**Shtojca 5/1**

[ *Shtojcë për t'u plotësuar nga Operatori Ekonomik* ]

**DEKLARATË MBI GARANTIMIN E ZBATUESHMËRISË SË DISPOZITAVE  
LIGJORE NË MARRËDHËNIET E PUNËS**

Deklaratë e Operatorit Ekonomik pjesëmarrës në procedurën e prokurimit që do të zhvillohet në datë \_\_\_\_\_ nga Autoriteti Kontraktor \_\_\_\_\_ me objekt \_\_\_\_\_ me fond limit \_\_\_\_\_.

Unë i nënshkruari \_\_\_\_\_ me cilësinë e \_\_\_\_\_ të operatorit ekonomik \_\_\_\_\_, **deklaroj nën përgjegjësinë time të plotë që:**

- Operatori ekonomik \_\_\_\_\_ garanton mbrojtjen e të drejtës së punësimit dhe profesionit nga çdo formë diskriminimi, të parashikuar nga legjislacioni i punës në fuqi.
- Operatori ekonomik \_\_\_\_\_ lidh me punëmarrësit kontratat përkatëse të punës dhe garanton masat në drejtim të sigurisë dhe shëndetit në punë për të Gjithë dhe, në mënyrë të veçantë, për grupet e rrezikuara, bazuar në legjislacionin e punës në fuqi.
- Operatori ekonomik \_\_\_\_\_ nuk ka masë Ligjore në fuqi, të vendosur nga Inspektoriati Shtetëror i Punës dhe Shërbimeve Shoqërore (ISHPSHSH). Në rastet kur janë konstatuar shkelje ligjore, operatori ekonomik ka marrë masat e nevojshme për adresimin e tyre, brenda afateve të përcaktuara nga ISHPSHSH.

**Data e dorëzimit të deklaratës** \_\_\_\_\_

**Përfaqësuesi i ofertuesit**

**Nënshkrimi**

**Vula**



## Shtojca 6

[Shtojcë për t'u plotësuar nga Operatori Ekonomik]

### **DEKLARATË MBI PERMBUSHJEN E SPECIFIKIMEVE TEKNIKE DHE REALIZIMIN E OBJEKTIT SIPAS GRAFIKUT TË LËVRIMIT**

Deklaratë e operatorit ekonomik pjesëmarrës në procedurën e prokurimit publik, që do të zhvillohet në datë \_\_\_\_\_ nga Autoriteti Kontraktor \_\_\_\_\_ me objekt \_\_\_\_\_ me fond limit \_\_\_\_\_.

Unë i nënshkruari \_\_\_\_\_, me cilësinë e \_\_\_\_\_ të personit juridik \_\_\_\_\_ deklaroj se:

Përbushim të gjitha specifikimet teknike, të përcaktuara në dokumentat e tenderit dhe e vërtetojmë këtë me çertifikata e dokumenta (nëse kërkohen nga autoriteti kontraktor), të dorëzuar bashkë me këtë deklaratë, si dhe marrim përsipër realizimin e objektit sipas grafikut të lëvrimit të përcaktuar nga autoriteti kontraktor.

**Data e dorëzimit të deklaratës** \_\_\_\_\_

**Përfaqësuesi i ofertuesit** \_\_\_\_\_

**Nënshkrimi** \_\_\_\_\_

**Vula** \_\_\_\_\_

## Shtojca 7

[Shtojcë për t'u plotësuar nga Operatori Ekonomik]

### **DEKLARATË** **Mbi konfliktin e interesave**

Deklaratë e operatorit ekonomik pjesëmarrës në procedurën e prokurimit publik që do të zhvillohet në datë \_\_\_\_\_ nga Autoriteti Kontraktor \_\_\_\_\_ me objekt \_\_\_\_\_ me fond limit \_\_\_\_\_.

Konflikt i interesit është gjendja e konfliktit ndërmjet detyrës publike dhe interesave privatë të një zyrtari, në të cilën ai ka interesa privatë, të drejtpërdrejtë ose të tërthortë që ndikojnë, mund të ndikojnë ose duket sikur ndikojnë në kryerjen në mënyrë të padrejtë të detyrave dhe përgjegjësi të tij publike.

Në zbatim të nenit 21 pika 1 e Ligjit Nr. 9367, datë 07.04.2005, kategoritë e zyrtarëve përcaktuar në Kreun III, Seksioni II, që iu ndalohet në mënyrë absolute të përfitojnë në mënyrë të drejtpërdrejtë ose të tërthortë nga lidhja e kontratave me një palë një institucion publik janë:

- Presidenti i Republikës, Kryeministri, zvkryeministri, ministrat, ose zvministrat, Deputetet, Gjyqtarët e Gjykatës Kushtetuese, Gjyqtarët e Gjykatës së Lartë, Kryetari i Kontrollit të Lartë të Shtetit, Prokurori i Përgjithshëm, Gjyqtarët e Prokurorët në nivelin e Gjykatës së Shkallës së Parë e në atë të Apelit, Avokati i Popullit, Anëtari i Komisionit Qendror të Zgjedhjeve, Anëtari i Këshillit të Lartë të Drejtësisë, Inspektori i Përgjithshëm i Inspektoratit të Lartë të Deklarimit dhe Kontrollit të Pasurive dhe Konfliktit të Interesave, Anëtarët e Enteve Rregullatore, (Këshilli i Mbikqyrjes i Bankës së Shqipërisë, përfshirë Guvernatorin dhe Zv/Guvernatorin; të konkurrencës, telekomunikacionit; energjisë; furnizimit me ujë; të sigurimeve; letrave me vlerë; mediave), Sekretarët e Përgjithshëm të institucioneve qendrore si dhe çdo zyrtar tjetër, në çdo institucion publik, që është të paktën i barazvlefshëm për nga pozicioni me drejtorët e përgjithshëm, titullarët e institucioneve të administratës publike që nuk janë pjesë e shërbimit civil.

Për zyrtarët e nivelit të mesëm drejtues sipas nenit 31, dhe për zyrtarët e parashikuar në nenin 32 të kreut të III, seksioni 2 të këtij ligji, ndalimi sipas pikës 1 të këtij neni, për shkak të interesave private të zyrtarit, të përcaktuara në këtë pikë zbatohet vetëm në

lidhjen e kontratave në fushën e territorit dhe të juridiksionit të institucionit, ku punon zyrtari. Ky ndalim zbatohet edhe kur palë është një institucion i varësisë.

Kur zyrtari është në funksionin e kryetarit a të nënkryetarit të bashkisë, komunës ose të këshillit të qarkut, të anëtarit të këshillit përkatës ose është zyrtar i nivelit të lartë drejtues të një njësie të qeverisjes vendore, ndalimi për shkak të interesave privatë të zyrtarit, të përcaktuara në këtë pikë, zbatohet vetëm në lidhjen e kontratave, sipas rastit, me bashkinë, komunën ose këshillin e qarkut, ku zyrtari ushtron këto funksione. Ky ndalim zbatohet edhe kur palë në kontratë është një institucion publik, në varësi të kësaj njësie (neni 21 pika 2 e Ligjit Nr. 9367, datë 07.04.2005).

Ndalimet e përcaktuara në nenin 21 pika 1, 2 të Ligjit Nr. 9367, datë 07.04.2005, me përjashtimet përkatëse, zbatohen në të njëjtën masë edhe për personat e lidhur me zyrtarin që në kuptim të këtij ligji janë **bashkëshorti/ja, bashkëjetuesi, fëmijë në moshë madhorë, prindërit e zyrtarit të bashkëshortit/es dhe bashkëjetuesit/es.**

Unë i nënshkruari \_\_\_\_\_, me cilësinë e përfaqësuesit të personit juridik \_\_\_\_\_ deklaroj nën përgjegjësinë time personale se:

Jam në dijeni të kërkesave dhe ndalimeve të përcaktuara në Ligjin Nr. 9367, datë 07.04.2005 “Për parandalimin e konfliktit të interesave në ushtrimin e funksioneve publike” i ndryshuar, si dhe në aktet nënligjore të nxjerra në zbatim të tij nga Inspektorati i Lartë i Deklarimit dhe Kontrollit të Pasurive si dhe të Ligjit Nr. 9643, datë 20.11.2006 “Për prokurimin publik”, i ndryshuar.

Në përputhje me to deklaroj se asnjë zyrtar i përcaktuar në **Kreun III, Seksioni II** të Ligjit Nr. 9367, datë 7.4.2005, dhe në këtë deklaratë, nuk zotëron interesa private në mënyrë të drejtpërdrejtë ose të tërthortë me personin juridik që unë përfaqësoj.

**Data e dorëzimit të deklaratës** \_\_\_\_\_

**Emri, Mbiemri, Nënshkrimi**

\_\_\_\_\_

**Vula** \_\_\_\_\_

## Shtojca 8

[Shtojcë për tu plotësuar nga Autoriteti Kontraktor]

### 1. KRITERET E PËRGJITHSHME TË PRANIMIT/KUALIFIKIMIT

Ofertuesi duhet të deklarojë se:

- a) Është i regjistruar në Qendrën Kombëtare të Biznesit dhe ka në fushën e veprimtarisë objektin e prokurimit. Në rastin kur ofertuesi është një organizatë jofitimprurëse, duhet të deklarojë se është i regjistruar si person juridik, sipas Ligjit Nr.8788, datë 07.05.2001 “Për Organizatat jo Fitimprurëse”.
- b) nuk është në proces falimentimi, (statusi aktiv)
- c) nuk është dënuar për shkelje penale, në përputhje me Nenin 45/1 të LPP,
- ç) nuk është dënuar me vendim të gjykatës së formës së prerë, për vepra që lidhen me veprimtarinë profesionale.
- d) ka paguar të gjitha detyrimet për pagimin e tatimeve e të kontributeve të sigurimeve shoqërore, sipas legjislacionit në fuqi.

Edhe Ofertuesi i huaj duhet të deklarojë se i plotëson të gjitha kërkesat e renditura më sipër nëpërmjet paraqitjes së një vetëdeklarate me shkrim.

Nëse gjuha e përdorur në procedurë është gjuha shqipe, atëherë dokumentat në gjuhë të huaj duhet të shoqërohen me një përkthim të noterizuar në gjuhën shqipe.

Në rastet e bashkimit të operatorëve ekonomikë, çdo anëtar i grupit duhet të dorëzojë vetëdeklaratën e lartpërmendur.

**Kriteret e Përgjithshme për Pranim, nuk duhet të ndryshohen nga autoritetet kontraktore.**

**Këto kritere duhet të plotësohen me dorëzimin e vetëdeklaratës me shkrim të subjektit, në ditën e hapjes së ofertës, sipas Shtojcës 5.**

Në çdo rast, autoriteti kontraktor ka të drejtë të kryejë verifikimet e nevojshme mbi vërtetësinë e informacionit të deklaruar nga operatori ekonomik si më sipër.

**Vec kesaj, nëse oferta dorëzohet nga një bashkim operatorësh ekonomikë, duhet të dorëzohen:**

- a. Marrëveshja e noterizuar sipas së cilës bashkimi i operatorëve ekonomikë është krijuar zyrtarisht;
- b. Prokura e posaçme.

## 2. KRITERET E VEÇANTA TË KUALIFIKIMIT

1. Ofertuesi duhet të dorëzojë:

a. Formularin e Ofertës, sipas Shtojcës 1 ose Shtojcës 2 (në rastin e procedurave të prokurimit për furnizimin me karburante, gazoil, benzol dhe karburant për ngrohje);

b. Deklarate për paraqitje oferte të pavaruar, sipas Shtojcës 2/1;

c. Deklaratë mbi garantimin e zbatueshmërisë së dispozitave ligjore në marrëdhëniet e punës sipas Shtojcës 5/1;

ç. Deklaratë mbi përmbushjen e specifikimeve teknike, sipas Shtojcës 6;

d. Deklaratën mbi Konfliktin e Interesit sipas Shtojcës 7;

dh. Vërtetimin që konfirmon shlyerjen

të gjitha detyrimeve të maturuarat të energjisë elektrike të kontratave të energjisë që operator ekonomik që është i regjistruar në Shqipëri; e ka

e. Sigurimin e

ofertës së shuar nga shoqërisi i sigurimit të licencuar nga autoritetet kompetente, i cili duhet të jetë 2% e vlerës së përlllogarit të kontratës. e

2. Për të provuar përmbushjen e kapaciteteve të mëposhtme, Ofertuesi duhet të dorëzojë:

### 2.1. Kapaciteti ligjor i operatorëve ekonomikë:

1. Sipas Shtojcës Nr.8 pika 1 Kriteret e Përgjithshme të Pranimit/Kualifikimit.

2. Vërtetim i shlyerjes së detyrimeve vendore për vitin 2021.

3. Në zbatim të nenit 45/1 të Ligjit nr.9643 datë 20.11.2006 "Për Prokurimin Publik", kërkojmë nga Ju për plotësimin e formularit të gjendjes gjyqësore, sipas QKB-së të subjektit Tuaj,

- **Kërkohet: Emër, atësi, amësi, mbiemër, datëlindja, vendlindja, Nr. ID**

### 2.2. Kapaciteti ekonomik dhe financiar:

1. Operatori ekonomik ofertues duhet të paraqesë pasqyrat financiare vjetore (bilancet) gjatë 3 (tre) viteve të fundit (2018, 2019, 2020) të certifikuar nga organet tatimore.

2. Xhiroja vjetore mesatare e operatorit ekonomik ofertues gjatë 3 (tre) viteve të fundit (2018, 2019, 2020) të jetë jo më pak se 20% e vlerës së fondit limit dhe kjo të jetë e vërtetuar nga

Drejtoria Rajonale Tatimore me shkresë ose me dokument të nxjerrë online me vulë elektronike.

3. Operatori ekonomik ofertues duhet të ketë kryer furnizime të ngjashme në një vlerë jo më pak se 20 % të fondit limit, të realizuara gjatë 3 (tre) viteve të fundit nga data e zhvillimit të tenderit. Për plotësimin e këtij kriteri operatori ekonomik ofertues duhet të paraqesë;  
a) Kontrata të realizuara me autoritete kontraktore, të cilat duhet të jenë të shoqëruara me vërtetimin e realizimit me sukses të saj, lëshuar nga autoriteti kontraktor ku të shënohen datat, shumat, emërtimet, vlerat dhe sasi të mallrave ose vërtetimin e realizimit me sukses të kontratës të shoqëruar me faturat tatimore të shitjes ku të shprehen qartë datat, shumat, emërtimet, vlerat dhe sasi të mallrave. b) Për furnizime të realizuara me subjekte private operatori ekonomik të paraqesë faturat tatimore të shitjes, (ku të shprehen qartë datat, shumat, sasi të, emërtimet, vlerat).

### 2.3. Kapaciteti teknik:

- Operatori ekonomik ofertues te paraqese certifikatat qe vërteton se sistemi I kontrollit të cilësisë së ofertuesit është sipas standartit
- *ISO 9001:2015 mbi “Sistemet e menaxhimit cilësisë”, lëshuar nga institucionet zyrtare të akredituar për këtë qëllim. Certifikata kërkohet të jetë e vlefshme në kohën e zhvillimit të tenderit.*
- *ISO 14001:2015 mbi “Sistemet e menaxhimit ambjentit” lëshuar nga institucionet zyrtare të akredituar për këtë qëllim. Certifikata kërkohet të jetë e vlefshme në kohën e zhvillimit të tenderit. (per tregtimin ose prodhimin e ketyre mallrave).*
- *ISO 45001:2018 mbi “Sistemin e menaxhimit te shendetit dhe sigurimit ne pune” lëshuar nga institucionet zyrtare të akredituar për këtë qëllim. Certifikata kërkohet të jetë e vlefshme në kohën e zhvillimit të tenderit.*
- Operatori ekonomik ofertues te kete te regjistruar minimalisht 1(nje) punonjes inxhinier mekanik per periudhen Janar 2020 deri me Prill 2021 , duke e vertetuar kete pike me ane te paraqitjes se listpagesave.
- Autoriteti Kontraktor ka të drejtë që të verifikojë mjetin përpara se të mbyllë procedurën e vlerësimit të ofertave.
- **Gjithashtu me levrimin e mallit, furnizuesi duhet te paraqese:**
  1. Deklarate Garancie nga ofertuesi i mallit ose prodhuesi

**Të gjithë dokumentat duhet të jenë origjinalë ose kopje të noterizuara të tyre. Rastet e mos-dorëzimit të një dokumenti, ose të dokumentave të rreme e të pasakta, konsiderohen si kushte për skualifikim.**

## Shtojca 9

*Shtojcë për t'u plotësuar nga Autoriteti Kontraktor]*

### **SPECIFIKIMET TEKNIKE**

**Skicimet, parametrat teknik etj:**

#### **Minieskavator**

<b>Nr.</b>	<b>Lloji I Mjetit</b>	<b>Mini Eskavator</b>
<b>1</b>	<b>Kushtet</b>	<b>I perdorur * Ne gjendjeshumete mire*</b>
<b>2</b>	<b>Viti iprodhimit</b>	<b>2003 - 2010</b>
<b>3</b>	<b>Ngjyra</b>	<b>Nukeshtekusht</b>
<b>4</b>	<b>LendaDjegese</b>	<b>Nafte</b>
<b>5</b>	<b>FuqiaMotorrike</b>	<b>≥18kw</b>
<b>6</b>	<b>Ore Pune</b>	<b>≤5000</b>
<b>7</b>	<b>Pesha e mjetit</b>	<b>5 ton-7ton</b>
<b>8</b>	<b>Zinxhirre</b>	<b>Gome</b>
<b>9</b>	<b>Konsumiizinxhireve</b>	<b>≤30%</b>
<b>10</b>	<b>NumriiKovave</b>	<b>3</b>
<b>11</b>	<b>Vendiiorigjines se Mjetit</b>	<b>BE</b>

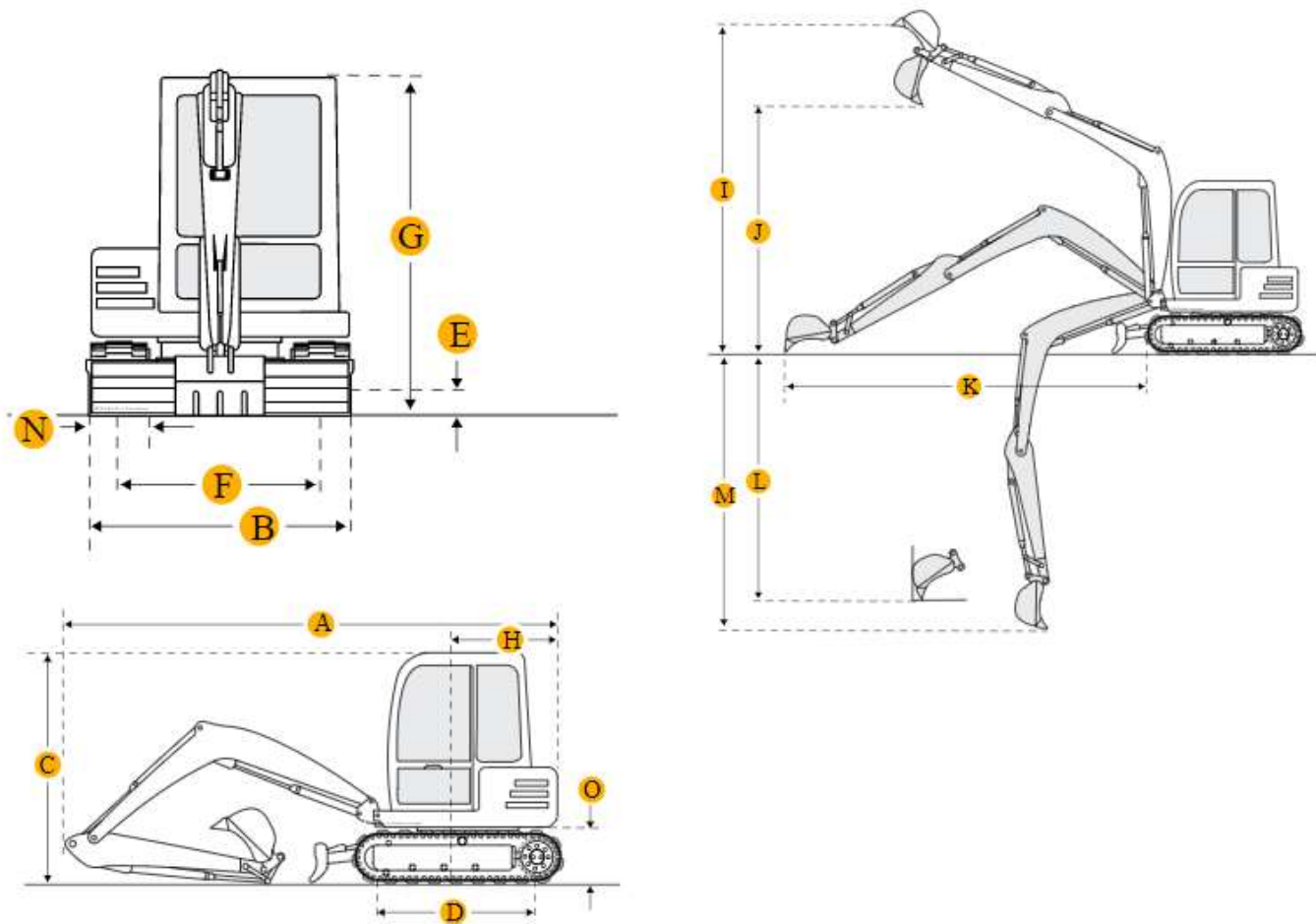

**Përshkrimi i kërkesave të zbatimit të shërbimeve në lidhje me to:**

Malli, objekt prokurimi duhet të jenë të SIPAS SPECIFIKIMEVE TEKNIKE. Kontraktori është i detyruar që me automjetet e veta dhe me punonjësit e tij të realizojë dërgimin e mallit në destinacionin e parashikuar në DST brenda kushteve teknike dhe sipas kërkesave të autoritetit kontraktor në kohë dhe sasi sipas afateve të parashikuara në kontratë.



[ Shtojcë për t'u plotësuar nga Autoriteti Kontraktor ]

### SASIA DHE GRAFIKU I LËVRIMIT

Sasia e mallit që kërkohet:

#### MINIESKAVATOR COPE 1

Emertimi artikujve	Njesia	Sasia
Minieskavator	Cope	1
Vlera		2.450.000 leke pa tvsh

**Afatet e lëvrimit:** 5(pese)ditë, nga data e nënshkrimit të kontratës në vendodhjen e përcaktuar në DST sipas kërkesave të autoritetit kontraktor në kohë dhe sasi.

#### Shtojca 11

[ Shtojcë për t'u plotësuar nga Autoriteti Kontraktor në Marrëveshjen Kuadër ]

### PLANIFIKIMI I KONTRATAVE NË MARRËVESHJEN KUADËR

<input type="checkbox"/> Mall: Numri total i kontratave sipas Marrëveshjes Kuadër _____		
Kontrata Nr.	Titulli i Kontratës	Përshkrim i shkurtër i kontratës
01	_____	_____
02	_____	_____
03	_____	_____
...	_____	_____

**Shtojca 12**

*[Shtojcë për t'u plotësuar nga Autoriteti Kontraktor]*

**NJOFTIM STANDARD PËR OFERTUESIN E SKUALIFIKUAR<sup>3</sup>**

[vendi dhe data]

[emri dhe adresa e autoritetit kontraktor]

[Adresa e ofertuesit]

I/E Nderuar, Z/Zj. <emri i kontaktit>

---

<sup>3</sup> Ky njoftim duhet të përdoret në rastin e procedurave të prokurimit që zhvillohen në rrugë shkrese

Ju falenderoj për pjesëmarrjen në procedurën e lartpërmendur të prokurimit publik. Procedura e kryer në përputhje me Ligjin nr. 9643 datë 20.11.2006, Për Prokurimet Publike.

Oferta juaj u vlerësua me kujdes sipas kushteve dhe kërkesave të përcaktuara në njoftimin e kontratës dhe në dosjen e ofertës. Me keqardhje ju informoj se u s'kualifikuat sepse oferta e dorëzuar nga ju u refuzua për shkak të arsyes (-ve) së/të mëposhtme:

---

---

---

Nëse mendoni se Autoriteti Kontraktor ka shkelur LPP ose RrPP gjatë procedurës së prokurimit publik, atëherë keni të drejtë të filloni një procedurë rishikimi siç parashikohet në Kreun VII të LPP-së.

Edhe pse nuk mundëm të përdornim shërbimet tuaja në këtë rast, besoj se do të vazhdoni të jeni i interesuar në nismat tona të prokurimit.

Me respekt  
< Emri >

### Shtojca 13

*[Shtojcë për tu plotësuar nga Autoriteti Kontraktor]*

### **FORMULARI I NJOFTIMIT TE FITUESIT**

*[Data]*

Për: *[Emri dhe adresa e ofertuesit të shpallur fitues]*

Procedura e prokurimit:

Numri i referencës së procedurës/lotit:

Përshkrim i shkurtër i kontratës: *[Sasia ose qëllimi dhe kohëzgjatja e kontratës]*

Publikime të mëparshme (nëse zbatohet): Buletini i Njoftimeve Publike *[Data]* *[Numri]*

Kriteret e përzgjedhjes së fituesit: çmimi më i ulët  oferta ekonomikisht më e favorshme

Njoftojme se, kane qenë pjesëmarrës në procedurë këta ofertues me vlerat përkatëse të ofruara:

1. \_\_\_\_\_  
*Emri i plotë i shoqërisë* *numri i NIPT-it*  
Vlera \_\_\_\_\_  
*(me numra dhe fjalë)*

2. \_\_\_\_\_  
*Emri i plotë i shoqërisë* *numri i NIPT-it*  
Vlera \_\_\_\_\_  
*(me numra dhe fjalë)*

Etj. \_\_\_\_\_

Janë skualifikuar ofertuesit e mëposhtëm:

1. \_\_\_\_\_  
*Emri i plotë i shoqërisë* *numri i NIPT-it*  
2. \_\_\_\_\_  
*Emri i plotë i shoqërisë* *numri i NIPT-it*

Përkatësisht për arsyet e mëposhtme:

\_\_\_\_\_  
\_\_\_\_\_  
\_\_\_\_\_

\* \* \*

Duke iu referuar procedurës së lartpërmendur, informojmë [*emri dhe adresa e ofertuesit të shpallur fitues*] se oferta e paraqitur, me një vlerë të përgjithshme prej [*shuma përkatëse e shprehur në fjalë dhe shifra*]/pikët totale të marra [\_\_\_\_\_] është identifikuar si oferta e suksesshme.

Rrjedhimisht, jeni i lutur të paraqisni pranë [*emri dhe adresa e autoritetit kontraktor dhe referenca e kontaktit*] sigurimin e kontratës, siç parashikohet në dokumentat e tenderit, brenda \_\_\_\_\_ ditëve nga dita e marrjes/publikimit të këtij njoftimi.

Në rast se nuk pajtoheni me këtë kërkesë, ose tërhiqeni nga nënshkrimi i kontratës, kontrata do t'i akordohet ofertuesit vijues në klasifikimin përfundimtar, oferta e të cilit është dorëzuar me një vlerë të përgjithshme prej [*vlera përkatëse e shprehur në fjalë dhe shifra*], siç parashikohet në nenin 58 të Ligjit nr.9643 datë 20.11.2006 "Për prokurimin publik", i ndryshuar.

Njoftimi i Klasifikimit është bërë në datë \_\_\_\_\_

Ankesa: ka ose jo \_\_\_\_\_  
(nëse ka) ka marrë përgjigje në datë \_\_\_\_\_

[Titullari i autoritetit kontraktor]

#### Shtojca 14

[ Shtojcë për t'u plotësuar nga Autoriteti Kontraktor në rastin e marrëveshjes kuadër]

### **FORMULARI I NJOFTIMIT TË OPERATORËVE EKONOMIKË TË SUKSESSHËM NË MARRËVESHJEN KUADËR**

[Data]

Për: [Emri dhe adresa e operatorëve ekonomikë të shpallur fitues]

1. \_\_\_\_\_
2. \_\_\_\_\_
3. \_\_\_\_\_

\* \* \*

Procedura e prokurimit: \_\_\_\_\_

Numri i referencës së procedurës/lotit:

Përshkrim i shkurtër i kontratës: [Sasia, objekti, kohëzgjatja e kontratës etj]

Publikime të mëparshme (nëse zbatohet): Buletini i Njoftimeve Publike [Data] [Numri]

Kriteret e përzgjedhjes së fituesit:  oferta ekonomikisht më e favorshme  çmimi më i ulët

Njoftojmë se, kanë qenë pjesëmarrës në procedurë këta operatorë ekonomikë, me shumatorën e çmimeve për njësi të ofruar/ me vlerat përkatëse të ofruara:

1. \_\_\_\_\_  
*Emri i plotë i shoqërisë* *numri i NIPT-it*

Shumatorja e çmimeve për njësi të ofruar/vlera \_\_\_\_\_  
*(me numra dhe fjalë)*

2. \_\_\_\_\_  
*Emri i plotë i shoqërisë* *numri i NIPT-it*

Shumatorja e çmimeve për njësi të ofruar/vlera \_\_\_\_\_  
*(me numra dhe fjalë)*

Etj. \_\_\_\_\_

Janë skualifikuar operatorët ekonomikë të mëposhëm:

1. \_\_\_\_\_  
*Emri i plotë i shoqërisë* *numri i NIPT-it*

2. \_\_\_\_\_  
*Emri i plotë i shoqërisë* *numri i NIPT-it*

Perkatësisht për arsyet e mëposhtme:

\_\_\_\_\_  
\_\_\_\_\_  
\_\_\_\_\_

\* \* \*

Duke iu referuar procedurës së lartpërmendur, informojmë se janë identifikuar si operatorë ekonomikë të suksesshëm:

1. \_\_\_\_\_  
*Emri i plotë i shoqërisë* *numri i NIPT-it*

Shumatorja e çmimeve për njësi të ofruar/Vlera \_\_\_\_\_/Pikët totale të marra \_\_\_\_\_  
*(me numra dhe fjalë)*

2. \_\_\_\_\_  
*Emri i plotë i shoqërisë* *numri i NIPT-it*

Shumatorja e çmimeve për njësi të ofruar/Vlera \_\_\_\_\_/Pikët totale të marra \_\_\_\_\_  
(me numra dhe fjalë)

Etj. \_\_\_\_\_

Rrjedhimisht, jeni i lutur të paraqiteni pranë [emri dhe adresa e autoritetit kontraktor dhe referenca e kontaktit], brenda \_\_\_\_\_ ditëve nga dita e marrjes/publikimit të këtij njoftimi për të lidhur draft marrëveshjen.

Njoftimi i Klasifikimit është bërë në datë \_\_\_\_\_

Ankesa: ka ose jo \_\_\_\_\_  
(nëse ka) ka marrë përgjigje në datë \_\_\_\_\_

**[Titullari i autoritetit kontraktor]**

## Shtojca 15

### **KUSHTET E PËRGJITHSHME Mallrat –Kërkesë për propozim**

#### **Neni 1: Qëllimi**

- 1.1 Këto kushte të përgjithshme të kontratës (KPK) do të zbatohen për blerjen e Mallrave të prokuruar me anë të procedurës me negociim.
- 1.2 Ligji për Prokurimin Publik në Republikën e Shqipërisë parashikon se dispozitat e Kodit Civil Shqiptar do të zbatohen për kontratat e prokurimit publik. Disa dispozita të Kodit Civil janë rishprehur në KPK me qëllim që të rrisin transparencën e kushteve të kontratës. Megjithatë, citimi i disa dispozitave këtu nuk mohon në asnjë mënyrë zbatimin e dispozitave të tjera të Kodit Civil të kësaj kontrate.
- 1.3 Në mënyrë të ngjashme, disa dispozita të Ligjit mbi Prokurimin Publik janë rishprehur në KPK me qëllim që të rrisin transparencën e ligjit që rregullon prokurimin publik. Megjithatë, citimi i disa dispozitave këtu nuk mohon në asnjë mënyrë zbatimin e

dispozitave të tjera të Ligjit mbi Prokurimin Publik mbi të drejtat, detyrat dhe detyrimet e palëve.

- 1.4 KPK do të zbatohen deri në atë masë që të mos lënë mënjane kushtet ose dispozitat e paraqitura në pjesë të tjera të kontratës.
- 1.5 Kushtet e kontratës përfshijnë gjithashtu Kushtet e Veçanta të Kontratës (KVK). Në rast se ka një konflikt midis KPK dhe KVK, KVK do të mbizotërojnë mbi KPK.

## **Neni 2: Përkufizime**

- 2.1 “kontratë” do të thotë marrëveshja e shkruar e lidhur midis Autoritetit Kontraktor dhe Kontraktuesit që përbëhet nga Dokumentat e Tenderit duke përfshirë KPK dhe KVK, të gjitha shtojcat dhe formularët e plotësuar dhe të gjitha dokumentat e tjera që përfshihen në referimin e çdo dokumenti.
- 2.2 “çmim kontrate” do të thotë çmimi që i paguhet Kontraktuesit sipas kontratës për zbatimin e plotë dhe të përpiktë të detyrimeve të tij kontraktore.
- 2.3 “Incoterms” do të thotë termat ndërkombëtare tregtare që përbëjnë rregullat e interpretimit të termave tregtare që përcaktojnë detyrimet përkatëse, kostot, dhe risqet e lidhura me transferimin e Mallrave nga shitësi tek blerësi.
- 2.4 “Lëvrimi” do të thotë të gjitha aktivitetet dhe veprimet që mundësojnë marrjen e Mallrave në vendin e shpërndarjes siç specifikohet në kontratë si paketimi, transportimi, sigurimi, tarifrat, procedura doganore, ngarkimi dhe shkarkimi, instalimi, mbledhja, bashkimi, kontrollimi i veprimeve dhe mbikëqyrja e gjithë kësaj veprimtarie.
- 2.5 “Autoriteti Kontraktor” do të thotë Autoriteti Kontraktor që është pjesë e kësaj kontrate dhe sipas dispozitave të kësaj kontrate blen Mallrat. Ky term kudo që përdoret ka kuptim të njëjtë me atë të perkufizuar në ligj.
- 2.6 “Kontraktues” do të thotë personi fizik ose juridik që është palë e kësaj kontrate dhe sipas dispozitave të kësaj kontrate furnizon Mallrat.
- 2.7 “Palë (t)” do të thotë nënshkruesit e kontratës.
- 2.8 “Mallrat” do të thotë materialet e papërpunuara, produktet, makineritë dhe pajisjet, objektet në formë të ngurtë, të lëngshme ose të gaztë.
- 2.9 “Shërbimet e lidhura me to” do të thotë shërbimet ndihmëse ose të paparashikuara të furnizimit të Mallrave, si transportimi, instalimi, mirëmbajtja, trajnimi, shërbimet mbështetëse ose detyrime të ngjashme në lidhje me furnizimin e Mallrave.
- 2.10 “Objekt i kontratës” do të thotë të gjitha Mallrat dhe Shërbimet e lidhura me to që Kontraktuesi do të sigurojë sipas kushteve të kontratës.



- 2.11 “Standarde Teknike” do të thotë specifikimet e aprovuara nga një organ i posaçëm standardizimi për zbatimin e vazhdueshëm ose të përsëritur. Standarde të tilla përdoren si rregulla, rregullore ose përkufizim të karakteristikave për të siguruar se materialet dhe shërbimet e procesuara i përgjigjen qëllimit.

### **Neni 3: Hartimi i Kontratës**

- 3.1 Njoftimi i ofertësfituese do të shërbejë për hartimin e kontratës midis palëve, e ciladuhet të firmoset brenda afatit të parashikuarnë në Dokumentat e Tenderit.
- 3.2 Egzistenca e kontratës do të konfirmohet me nënshkrimin e dokumentit të kontratës duke trupëzuar të gjitha marrveshjet midis palëve.

### **Neni 4: Praktikant e Korrupsionit, Konflikti i Interesit dhe Kontrolli i Procesverbaleve**

- 4.1 Autoriteti Kontraktor mund t’i kërkojë gjykatës të deklarojë të paligjshme kontratën nëse zbulon se Kontraktuesi ka kryer veprime korruptive. Veprimet korruptive përfshijnë veprimet e përshkruara në Nenin 26 të Ligjit mbi Prokurimin Publik.
- 4.2 Kontraktuesi nuk duhet të ketë lidhje (të tashme ose të shkuara) me asnjë konsulent ose ndonjë ent tjetër që ka marrë pjesë në përgatitjen e Dokumentave të Tenderit për këtë prokurim.
- 4.3 Kontraktuesi duhet të lejojë Autoritetin Kontraktor të inspektojë llogaritë dhe regjistrat që kanë lidhje me zbatimin e kontratës ose t’i kontrollojë ato me anë të kontrollorëve të emëruar nga Autoriteti Kontraktor.

### **Neni 5: Informacioni Konfidencial**

- 5.1 Kontraktuesi dhe Autoriteti Kontraktor duhet të mbajnë në konfidencë të gjitha dokumentat, të dhënat dhe informacionet e tjerat të dhëna nga palat tjetër në lidhje me kontratën.
- 5.2 Kontraktuesi mund t’i japë në kontraktuesit dokumentatë tilla, të dhëna ose informacionet tjerat që marrë nga Autoriteti Kontraktor në masën e kërkuar për nënkontraktuesit kryejepunës e tij sipas kontratës. Në rast të tillë, Kontraktuesi duhet të përfshijë në kontratën e tij me nënkontraktuesin një dispozitë që parashikon ruajtjen e konfidencialitetit siç thuhet në Paragrafin 5.1 më sipër.

### **Neni 6: Pronësia Intelektuale**

- 6.1 Me përjashtim të rasteve kur parashikohet ndryshe në kontratë, të gjitha të drejtat e pronës intelektuale të siguruar nga Kontraktuesi gjatë zbatimit të kontratës do t’ipërkasin Autoritetin Kontraktor i cili mund t’ipërdorë ato sipas gjykimit të tij.
- 6.2 Me përjashtim të rasteve kur parashikohet ndryshe në kontratë, Kontraktuesi, pas përfundimit të kontratës, duhet t’i parashtrijë Autoritetit Kontraktor të gjitha raportet dhe të dhënat si hartat, diagramet,

skicimet, specifikimet, planet, statistikat, llogaritjet dhe regjistrat mbështetësose materialet e fituara, mbledhura ose përgatitura nga Kontraktuesi gjatë zbatimit të kontratës. Kontraktuesi mund të mbajë kopje të këtyre dokumentave dhe të dhënave, por nuk duhet t'ipërdorë për qëllime që s'kanë lidhje me kontratën pa leje paraprake me shkrim nga Autoriteti Kontraktor.

- 6.3 Kontraktuesi duhet të shkarkojë Autoritetin Kontraktor nga përgjegjësi për shkeljet e drejtave të pronësisë intelektuale që mund të dalin nga prodhimi ose shpërndarja e Mallrave sipas kontratës.
- 6.4 Në rast se ngrihet ndonjë pretendim ose padikundër Autoritetit Kontraktor në lidhje me ndonjë shkeljetë të pronësisë intelektuale të shkaktuar nga zbatimi i kontratës ose nga përdorimi i Mallrave të furnizuar sipas kontratës, Kontraktuesi duhet t'ijapë Autoritetit Kontraktor të gjitha provat dhe informacionin në posedim të Kontraktuesit që kanë të bëjnë me këtë padi apo pretendim.

### **Neni 7: Origjina e Mallrave**

- 7.1 Nuk ka asnjë kufizim për kombësinë e origjinës së mallrave, përveç atyre që mund të jenë përcaktuar në ndonjë Rezolutë të Asamblesës së Përgjithshme të Kombeve të Bashkuara.
- 7.2 Kontraktuesi mund të jetë i detyruar të verifikojë origjinën e mallrave.
- 7.3 Për qëllime verifikimi, "origjinë" do të thotë vendiku i mallrat janë nxjerrë, ose prodhuar. Mallrat janë prodhuar kur, nëpërmjet përpunimit, procesimit, ose mbledhjes së mjaftueshme të komponentëve, rezultojnë produkti i ri i njohur në treg që është mjaft i ndryshëm në karakteristika bazë ose në qëllim apo përdorim nga komponentët e tij.
- 7.4 Origjina e mallrave ka dallim nga kombësia e Kontraktuesit ose nën kontraktuesit që siguron mallrat.

### **Neni 8: Qëllimi i Furnizimit dhe Përshtatshmëria e Mallrave me Specifikimet**

- 8.1 Kontraktuesi duhet të dorëzojë Mallrat në përputhje me cilësinë, sasinë dhe llojin e specifikuar në kontratë, si dhe të vendosura dhe paketuara në mënyrën e përcaktuar në kontratë.
- 8.2 Mallrat nuk janë në përputhje me kontratën, nëse ato nuk janë të përshtatshme për përdorimin e posaçëm të parashikuar në kontratë. Kur nuk është e mundur të përcaktohet një gjë e tillë, thuhet se Mallrat nuk janë në përputhje me kontratën nëse ato nuk janë të përshtatshme për përdorimin për të cilin shërbejnë zakonisht sendet e tjera të të njëjtit lloj.
- 8.3 Nëse shitja është bërë në bazë të një modeli ose kampioni, shitësi (Kontraktuesi) duhet të dorëzojë sendet që kanë të njëjtat cilësi si të modelit ose kampionit.

### **Neni 9: Përputhshmëria e Mallrave me Standardet Teknike**

- 9.1 Mallrat e furnizuara sipas kontratës duhet të jenë konform kodeve dhe Standardeve Teknike të parashikuara në specifikimet teknike. Nëse gjatë ekzekutimit të kontratës, ka ndryshime në kodet përkatëse ose në Standardet Teknike, këto ndryshime do të zbatohen vetëm pas aprovimit nga Autoriteti Kontraktor.
- 9.2 Me përjashtim të rasteve kur parashikohet nga ndonjë dispozite tjetër e kontratës, kur nuk është përcaktuar asnjë Standard Teknik përkatës në specifikimet teknike, Mallrat duhet të jenë konform Standardeve Teknike ndërkombëtare. Nëse nuk ekzistojnë Standarde Teknike ndërkombëtare, Mallrat duhet të jenë konform Standardeve Teknike përkatëse Shqiptare.
- 9.3 Kontraktuesi nuk mban përgjegjësi për gabime në skicim, të dhëna, vizatim ose çdo aspekt tjetër të specifikimeve teknike të dhëna nga Autoriteti Kontraktor me përjashtim të rastit kur gabimi ishte aq i dukshëm sa Kontraktuesi duhet ta kishte parë dhe këshilluar Autoritetin Kontraktor për të.
- 9.4 Shitësi (Kontraktuesi) nuk mban përgjegjësi për defekte të Mallrave për të cilat Autoriteti Kontraktor ishte në dijeni në momentin e lidhjes së kontratës ose nuk ishte në dijeni për faj të tij, me përjashtim të rastit kur defektet kanë të bëjnë me cilesinë e Mallrave të specifikuar sipas kontratës ose përfaqësimin e reklamës së shitesit (Kontraktuesit).

#### **Neni 10: Pjesët e Këmbimit**

- 10.1 Nëse është e parashikuara në kontratë, Kontraktuesi duhet të përfshijë me Mallrat e lëvruar në pjesë të këmbimit, në përputhje me specifikimet teknike dhe çdo dispozitë përkatëse të kontratës.
- 10.2 Me përjashtim të rasteve kur parashikohet ndryshe, pjesët e këmbimit do të dorëzohen bashkë me Mallrat.
- 10.3 Kontraktuesi duhet të garantojë disponueshmërinë e pjesëve të këmbimit për një periudhë të specifikuar në ofertën e tij dhe të barabartë me jetëgjatësinë e përdorimit të Mallrave.
- 10.4 Në rast të një vendimi të ndërprerjes së prodhimit të pjesëve të këmbimit, Kontraktuesi duhet të njoftojë Autoritetin Kontraktor brenda një kohë të arsyeshme/mjaftueshme për të lënë mundësiat e tij që të prokurojë sasi të mjaftueshme për përdorim të mëvonshëm.
- 10.5 Pas ndërprerjes së prodhimit të pjesëve të këmbimit, Kontraktuesi duhet t'ijapë pa pagesë Autoritetit Kontraktor, nëse ai e kërkon, çdo prodhim, vegël, skicim të pjesëve të këmbimit të përdorur në prodhimin dhe mirëmbajtjen e Mallrave.

#### **Neni 11: Ambalazhimi**

- 11.1 Kontraktuesi duhet të dorëzojë Mallrat të vendosur adhetë ambalazhuar në mënyrën e përcaktuar në kontratë.

11.2 Me përjashtim të rasteve kur parashikohet ngandonjën të jetë rikontratës, mund të thuhet se Mallrat nuk janë vendosur dhe paketuar në përputhje me kontratën nëse ato nuk janë vendosur dhe paketuar në të njëjtën mënyrë që bëhet zakonisht përgjërë e të njëjtit lloj ose, nëse mënyra e zakonshme nuk është e disponueshme, në një mënyrë që është e përshtatshme për ruajtjen dhe mbrojtjen e Mallrave.

#### **Neni 12: Testimet dhe Inspektimet**

12.1 Kontraktuesi duhet të bëjë të gjitha testet dhe inspektimet e kërkuara nga dispozitat e kontratës. Kosto e këtyre testeve dhe inspektimeve duhet të financohet tërësisht nga Kontraktuesi brenda kushteve të çmimit të kontratës.

12.2 Me shpenzimet e tij, Autoriteti Kontraktor ka të drejtë të ndjekë testimet dhe/ose inspektimet.

12.3 Autoriteti Kontraktor gjithashtu mund të kërkojë Kontraktuesin të bëjë teste ose inspektime shtesë të parashikuara në kontratë por të gjykuara të nevojshme për të verifikuar se Mallrat janë konform specifikimeve dhe kushteve të kontratës. Autoriteti Kontraktor do të mbajë përgjegjësi për koston e këtyre testeve. Mëtej, nëse këto teste ndalojnë progresin e punës së Kontraktuesit, Autoriteti Kontraktor do të pranojë të ndryshojë grafikun e lëvrimit.

12.4 Autoriteti Kontraktor do të refuzojë çdo Mall që nuk e kalon testin dhe/ose inspektimin ose nuk është konform specifikimeve teknike dhe kushteve të kërkuara në zbatimin e kontratës.

12.5 Ekzekutimi i testeve, apo inspektimit të Mallrave nuk e shkarkojnë Kontraktuesin nga garancitë apo detyrimet e tjera sipas kontratës.

#### **Neni 13: Kushtet e Dorëzimit**

13.1 Kontraktuesi është i detyruar të kryejë të gjitha aktivitetet dhe veprimet e dorëzimit për veçse kur Kontraktuesi përjashtohet në mënyrë specifike nga një aktivitet ose veprim i tillë ngandonjedisht dispozitë e kontratës. Nëse një Incoterm përdoret për të përshkruar detyrimet e palëve, termi do të ketë kuptimin që i ka dhënë botimi i fundit i *Incotermave* botuar nga Dhoma Ndërkombëtare e Tregtisë.

13.2 Vendi i dorëzimit të Mallrave do të jetë sipas specifikimit të kontratës.

13.3 Koha e dorëzimit të Mallrave dhe data e përfundimit të Shërbimeve të lidhura me to do të jetë sipas specifikimit në kontratë.

13.4 Dorëzimi i Mallrave duhet të bëhet gjatë orarit të punës me përjashtim të rastit kur jockërkesë biendesh me ndonjë dispozitë të kontratës.

13.5 Kontraktuesi është i detyruar të njoftojë Autoritetin Kontraktor brenda një periudhe kohore të arsye shme për dorëzimin e Mallrave përpara arritjes së tyre.

#### **Neni 14 Transportimi i Mallrave**

- 14.1 Kontraktuesi është i detyruar të sigurojë ngarkimin dhe transportimin e Mallrave siç kërkohet, me qëllim që të plotësojë afatet dhe kushtet e dorëzimit të specifikuar në kontratë.
- 14.2 Në Autoriteti Kontraktor është i detyruar të marrë Mallrat ngandonjëm jetë transporti apo agjencitë transporti, Kontraktuesi duhet të japë lajmërim parapraktëarsyeshëm për transportin dhe dorëzimin e Autoritetit Kontraktor të gjitha dokumentat e nevojshme për marrjen e Mallrave.
- 14.3 Nështetësi, [Kontraktuesi] është i detyruar të dorëzojë mallrat në mënyrë të transportit në një vend të specifikuar në kontratë, risku i humbjes kalon tek Autoriteti Kontraktor vetëm kur mallrat dorëzohen në mënyrë të transportit në vendin e specifikuar. Fakti se shitësi [Kontraktuesi] është i autorizuar të mbajë dokumentat përfaqësues të mallrave nuk influencë kalimin e riskut.

### **Neni 15: Sigurimi**

- 15.1 Me përjashtim të rasteve kur parashikohet ndryshim në kontratë, Kontraktuesi duhet të sigurojë që Mallrat që do të dorëzohen sipas kontratës janë plotësisht të siguruara ndaj humbjes së dëmimit gjatë transportit, magazinimit ose dorëzimit të tyre.

### **Neni 16: Verifikimi dhe Pranimi i Mallrave**

- 16.1 Përpara pranimit, Autoriteti Kontraktor ka të drejtë të verifikojë, inspektojë dhe testojë Mallrat. Këto veprime duhet të kryhen menjëherë pas dorëzimit të Mallrave. Kontraktuesi ka të drejtë të marrë pjesë në këtë proces dhe të shqyrtojë raportet përkatëse të prërgatitura nga Autoriteti Kontraktor ose agjentët e tij.
- 16.2 Autoriteti Kontraktor pranon ose refuzon Mallrat menjëherë pas dorëzimit duke njoftuar me shkrim Kontraktuesin në lidhje me vendimin e tij për të pranuar ose refuzuar Mallrat.

### **Neni 17: Garancitë**

- 17.1 Kontraktuesi garanton se Mallrat janë të reja, të papërdorura dhe të fundit dhe se ato trupëzojnë për mirësimet e fundit në skicim dhe materiale, me përjashtim të rasteve kur parashikohet ndryshim në kontratë.
- 17.2 Shitësi (Kontraktuesi) mban përgjegjësi për çdo defektose mos përputhje që ekzistojnë në momentin kur risku kalon tek Autoriteti Kontraktor, edhe kur defektet shfaqet pas këtij momenti.
- 17.3 Shitësi (Kontraktuesi) mban përgjegjësi për mos përputhjen që verifikohet pas momentit të treguar në paragrafin e mësipërm dhe që vjen nga mos përmbushja e ndonjë detyrimi, duke përfshirë garancinë që Mallrat duhet të jenë të përshtatshme për përdorimin e tyre të zakonshëm dhe specifik për një periudhë të caktuar kohe, ose se ato do të ruajnë cilësitë dhe karakteristikat e caktuara.



- 19.3 Me përjashtim të rasteve kur parashikohet ndryshen kontratë, kërkesa e Kontraktuesit për pagesë duhet t'ibëhet Autoritetit Kontraktor me shkrim. Përçdo kërkesë, Kontraktuesi duhet të paraqesë origjinalin dhe kopjensë bashku me një listë të sendeve që përshkruan Mallrat e dorëzuaradhesherbimet e kryera.
- 19.4 Me përjashtim të rasteve kur parashikohet ndryshen kontratë, pagesa për Mallrat do të bëhet brenda 30 ditëve kalendari kenga dita që janë pranuar Mallrat osenga dita e marrjes së kërkesës për pagesë ciladotë jetë më vonë.
- 19.5 Data e pagesës do të jete dita që fondet xhirohen nga llogaria e Autoritetit Kontraktor.

#### **Neni 20: Vonesa në Bërjen e Pagesës**

- 20.1 Në rast të verifikimit të vonesave në kryerjen e pagesave nga ana e Autoritetit Kontraktor, megjithëse kontraktuesi ka përmbushur të gjitha detyrimet e tij në përputhje me kushtet e kontratës, detyrimet e prapambetura dhe kamatëvonesat përkatëse do të kryhen në përputhje me parashikimet e ligjit nr. 48/2014 “Për pagesat e vonuara në detyrimet kontraktore e tregtare”.

#### **Neni 21: Nryshimi i Ligjeve dhe Rregulloreve**

- 21.1 Nëse pas datës së nënshkrimit të kontratës, ndonjë ligj, rregullore, urdhëresë, urdhër ose procedurë me efektin e ligjit në Republikën e Shqipërisë hyn në fuqi, nxirret ose ndryshon dhe ndikon kushtet, duke përfshirë datën e dorëzimit, ose çmimin e kontratës, kushtet ose çmimi i kontratës do të rregullohen në atë masë sa Kontraktuesi është ndikuar në përmbushjen e detyrimeve të tij sipas kontratës.

#### **Neni 22: Forca Madhore**

- 22.1 Kontraktuesi nuk mban përgjegjësi për humbjen e sigurimit të kontratës, dhe vetë likuiduar ose ndërprerjen për mosplotësim, nëse dheder në masën që vonesan e zbatimit ose ndonjë dështim të tjetër në zbatimin e detyrimeve të tij sipas kontratës vij në srezultatit verifikimit të rasteve të Forcës Madhore.
- 22.2 Për qëllimet e këtij neni “Forcë Madhore” do të thotë një ngjarje jashtë kontrollit të Kontraktuesit mbifajinose neglizhimin dhe e paparashikueshmeng nga ana e tij. Ngjarjet e tilla mund të përfshijnë, por nuk janë të limituar nga, veprimet e Autoritetit Kontraktor që oftojnë kapacitetin e tij sovran ose kontraktual, lufta ose revolucionet, zjarri, përmytja, tërmeti, epidemitë, shtrëngimet e karantinës dhe embargo tranziti.
- 22.3 Nëse ndodh ndonjë situatë e Forcës Madhore, Kontraktuesi duhet të njoftojë menjëherë Autoritetin Kontraktor. Me përjashtim kur Autoriteti Kontraktor jep direktivat e ndryshme, Kontraktuesi duhet të vazhdojë të zbatojë detyrimet e tij sipas kontratës në masën praktikisht të arsyeshme dhe duhet të kërkojë të gjitha jetet e arsyeshme për zbatimin që nuk pengohet nga Forca Madhore.

### **Neni 23: Vonesa në Zbatim dhe Zgjatja e Afatit**

- 23.1 Me përjashtim të rasteve kur parashikohet ndryshe, Kontraktuesi duhet të fillojë zbatimin e kontratës menjëherë pas nënshkrimit të saj.
- 23.2 Me përjashtim të rasteve kur Autoriteti Kontraktor është dakord për zgjatje të afatit të kontratës, Autoriteti Kontraktor ka të drejtë të likuidojë dëmet për vonesën në zbatim nëse Kontraktuesi dështon në dorëzimin e Mallrave brenda periudhës së zbatimit të specifikuar në kontratë.
- 23.3 Autoriteti Kontraktor mund të zbresë shumën e dëmeve të likuiduara që duhet paguar nga shuma e pagesës ndaj Kontraktuesit. Në rast të tillë Autoriteti Kontraktor duhet të njoftojë Kontraktuesin me shkrim për shumën dhe arsyen e zbritjes.
- 23.4 Autoriteti Kontraktor pranon zgjatjen e afatit në rastin e Forcës Madhore.
- 23.5 Autoriteti Kontraktor mund pranojë zgjatjen e afatit edhe në rrethana të tjera nëse është në interesin publik për ta bërë këtë. Në rast se Kontraktuesi ndeshet me kushte që pengojnë zbatimin në kohë, Kontraktuesi duhet të njoftojë me përpikmëri Autoritetin Kontraktor me shkrim për vonesën, shkaku dhe datën e propozuar të dorëzimit ose përfundimit. Autoriteti Kontraktor duhet të vlerësojë kërkesën. Nëse Autoriteti Kontraktor është dakord me vonesën, zgjatja do të hyjë në fuqi me një amendament me shkrim të kontratës të nënshkruar nga Autoriteti Kontraktor dhe Kontraktuesi.

### **Neni 24: Likuidimi i Dëmeve për Dorëzimin e Vonuar**

- 24.1 Dëmet e likuiduara për dorëzimin e vonuar do të llogariten me tarifën e mëposhtme ditore::
- Për kontratat me periudhë zbatimi jo më shumë se 6 muaj, tarifa ditore do të jetë 4/1000 të vlerës koresponduese të mbetur pa u zbatuar nga cmimi total i kontratës por kjo vlerë do të llogaritet minimalisht mbi 25% të vlerës së kontratës.
  - Për kontratat me periudhë zbatimi jo më shumë se 12 muaj, tarifa ditore do të jetë 2/1000 të vlerës koresponduese të mbetur pa u zbatuar nga cmimi total i kontratës por kjo vlerë do të llogaritet minimalisht mbi 25% të vlerës së kontratës.
  - Për kontratat me periudhë zbatimi më shumë se 12 muaj, tarifa ditore do të jetë 1/1000 të vlerës koresponduese të mbetur pa u zbatuar nga cmimi total i kontratës por kjo vlerë do të llogaritet minimalisht mbi 25% të vlerës së kontratës.

### **Neni 25: Negociatat dhe Amendamentet**

- 25.1 Palëtnuk mund të negociojnë ndryshime ose amendamentet e asnjë elementit të kontratës që do të sillnin ndryshim të helbësor në kushtet bazë për zgjedhjen e Kontraktuesit.
- 25.2 Asnjë amendament ose ndryshim i jetëri kontratës nuk është i vlefshëm nëse ai nuk bëhet me shkrim apo nuk ka një datë të përcaktuar, shtënëse ai nuk referohet shprehimisht kontratës apo nuk nënshkruhet nga një përfaqësues i autorizuar i Kontraktuesit dhe Autoriteti Kontraktor.
- 25.3 Çdo heqje dorë nga të drejtat, pushtetet ose drejtëqë mund të bëhen nga palët sipas kontratës duhet të bëhet me shkrim,



të ketë datë dhe të firmoset nga një përfaqësues i autorizuar i palës që bën këtë dorëheqje dhe duhet të specifikojë të drejtë dhe masë në të cilën ajo lëshohet.

### Neni 26: Ndryshimi i Porosisë

26.1 Autoriteti Kontraktor rezervon të drejtë të porosisë. Mallra ose Shërbimesh të deri në një masë që nuk kalon 20% të çmimit total të kontratës. Çdo porosisë duhet të bëhet në mënyrë konsistente me rregullat dhe procedurat e parashikuara në Ligjin mbi Prokurimin Publik.

### Neni 27: Ndërprerje për Mosplotësim

27.1 Autoriteti Kontraktormund të ndërpresë kontratën në tërësi ose pjesërisht nëse:  
 a) Kontraktuesi dështon në dorëzimin e Mallrave brenda periudhës së specifikuar në kontratë ose brenda zgjatjes së dhënë; ose,  
 b) Kontraktuesi dështon të zbatojë ndonjë detyrim të jetë të kontratës. e

27.2 Autoriteti Kontraktorduhet të njoftojë me shkrim Kontraktuesin për ndërprerjen për mosplotësim dhe t'i japë Kontraktuesit 15 ditë të drejtë për mosplotësimin me përjashtim kur ndërprerja është bërë për veprime korruptive ose të paligjshme, rast në të cilin ndërprerja do të jetë e menjëhershme.

### Neni 28: Ndërprerja për Shkak të Falimentimit

28.1 Autoriteti Kontraktor mund të ndërpresë kontratën në çdo kohë nëse Kontraktuesi falimenton ose bëhet i pa aftë të paguajë.

28.2 Autoriteti Kontraktor duhet t'i japë Kontraktuesit njoftim me shkrim për ndërprerjen.

### Neni 29: Ndërprerje për Shkak të Interesit Publik

29.1 Autoriteti Kontraktormund të ndërpresë kontratën në çdo kohë nëse gjykon se ky veprim duhet të ndërmerret për të shërbyer samëmirë interesit publik.

29.2 Autoriteti Kontraktorduhet të njoftojë me shkrim Kontraktuesin për ndërprerjen..

29.3 Autoriteti kontraktorduhet të paguajë Kontraktuesin për të gjitha Mallrat e pranuar dhe Shërbimet e lidhura me të kryerapërparandërprerjes dhe duhet t'i paguajë Kontraktuesit dëmet e shkaktuara për kryerjen e pjesëshme të Mallrave dhe Shërbimeve të lidhura me to. Në llogaritjen e shumës së dëmeve, Kontraktuesit do t'ikërkojë të ndërmerret të gjitha veprimet e nevojshme për të minimizuar dëmet.

### Neni 30: Nënkontraktimi

30.1. Një nënkontratë do të jetë e vlefshme vetëm nëse është në formën e një marrëveshjeje të shkruar me anë të secilës kontraktori i beson kryerjen e një pjesë të detyrimeve të kontratës së tij në pale të treta.

30.2. Kontraktori i nënkontraktit duhet të informojë Autoritetin Kontraktor për elementet e kontratës që nënkontraktori do të dokumentacionin që provon aftësinë e nënkontraktorit. Autoriteti Kontraktor duhet të lajmërojë kontraktorin për vendimin e tij, brenda 5 ditëve nga marrja e njoftimit, duke shprehur arsytëse e aprovon apo jo atë.

30.3. Çdonë kontraktor ka të drejtë të marrë pjesë në prokurimin publik sipas Ligjit mbi Prokurimin Publik. Autoriteti mund të parashikojë pagesa direkte të nënkontraktorit për mallrat që do të furnizojë.

30.4. Kontraktori i betuar plotësisht përgjegjës për zbatimin e kontratës pavarësisht nga jllja e nënkontraktorit.

### **Neni 31: Transferimi i të Drejtave**

31.1. Kontraktuesi i nënkontraktit duhet të transferojë, tërësisht ose pjesërisht, detyrimet e tij sipas kontratës me përjashtim kur jepet miratim paraprak i Autoritetit Kontraktor.

### **Neni 32: Sigurimi i Kontratës**

32.1. Përparanë shkruar në kontratë, kontraktuesi duhet të dorëzojë Autoritetit Kontraktor sigurimin e kontratës në shumë në formën e kërkuar.

32.2. Shuma e sigurimit të kontratës duhet të paguhet Autoritetit Kontraktor si kompensim për çdo humbjet e rezultuar nga dështimi i kontraktuesit në plotësimin e detyrimeve të tij sipas kontratës.

32.3. Garancia e sigurimit të kontratës do të kthehet kontraktuesit jo më vonë se 30 ditë pas datës së pranimit të Mallrave. Megjithatë, pesë (5) përqind e depozitës do të mbahet deri në përmbushjen e kënaqshmetë detyrimeve të kontratës.

### **Neni 33: Baza Ligjore**

33.1. Kontrata do të rregullohet dhe interpretohet sipas legjislacionit shqiptar në fuqi.

### **Neni 34: Zgjidhja e Mosmarrëveshjeve**

34.1. Autoriteti Kontraktor dhe Kontraktuesi duhet të bëjnë çdo përpjekje të zgjidhin mosmarrëveshjet ose konfliktet e ndodhura midis tyre ose në lidhje me këtë marrëveshje me negociata direkte.

34.2. Nëse palët dështojnë në zgjidhjen e mosmarrëveshjes ose konfliktit, problemet do të konsiderohen me

anëtzgjidhjessëmosmarrëveshjesipaskontratës dhe procedurave juridikenë fuqisipas legjislacionit të Republikës së Shqipërisë.

**Neni 35: Përfaqësimi i Palëve**

- 35.1 Çdo palë duhet të emërojë me shkrim një person ose post organizativ, që do të jetë përgjegjës, në mënyrë të palës, për marrjen e komunikatave dhe për përfaqësimin e palës në çështjet e lidhura me ekzekutimin e kontratës.
- 35.2 Secila palë duhet të lajmërojë palëtjetër menjëherë për ndonjë ndryshim në emërimin e përfaqësuesit të palës. Nëse një palë dështon të lajmërojë, duhet të marrë përsipër çdo humbjetë shkaktuar nga dështimi për të dhënë njoftim të menjajftueshëm.
- 35.3 Palët mund të emërojnë persona ose njësi organizative shtesë për të përfaqësuar palën në veprime ose veprimtaritë veçanta, rast në të cilin njoftimi me shkrim duhet të dhënë dhe duhet të përcaktojë shtrirjen e autoritetit të përfaqësuesit.

**Neni 36: Lajmërimet**

- 36.1 Çdo lajmërim duhet të nganjërapalëtjetër sipas kontratës duhet të bëhet me shkrim në adresën e specifikuar në kontratë.
- 36.2 Njoftimi do të ketë efekt sapotë dorëzohet.

**Neni 37: Llogaritja e Afateve**

- 37.1 Të gjitha referencat e ditëve do të jenë ditë kalendarike.

## Shtojca 16

[ Shtojcë për t'u plotësuar nga Autoriteti Kontraktor ]

### **KUSHTET E VEÇANTA Mallrat –Kërkesë për Propozim**

Kushtet e veçanta të Kontratës hartohen në përputhje me objektin konkret të kontratës. Në rast se ka mospërputhje midis KPK dhe KVK do të mbizotërojnë Kushtet e veçanta të kontratës.

#### **Neni 1: Përkufizime**

- 1.1 AutoritetiKontraktorështë \_\_\_\_\_
- 1.2 Kontraktuesiështë \_\_\_\_\_

#### **Neni 2: Sigurimi i Kontrates**

- 2.1 Sigurimi i Kontrates në shumën prej (10% të vlerës së ofertës) duhet të ofrohet nga Kontraktuesi për të siguruar ekzekutimin e detyrimeve të tij sipas kontratës.
- 2.2 Sigurimi i Kontrates do t' ilëshohetosekthehet, menjehereKontraktuesisipasformularit të mëposhtëm: \_\_\_\_\_
- \_\_\_\_\_
- \_\_\_\_\_

#### **Neni 3: Fillimi i Zbatimit**

- 3.1 Zbatimi i kontratës duhet të fillojë më \_\_\_\_\_. Nëse data nuk është e percaktuar, zbatimi do të fillojë në datën që Kontraktuesi nënshkruan formularin e kontratës.

#### **Neni 4: Inspektimet dhe Testimet**

- 4.1 Inspektimet dhe testimet para pranimit të Mallrave do të bëhen: \_\_\_\_\_
- \_\_\_\_\_

#### **Neni 5: Kushtet e Dorëzimit**

- 5.1 Data (t) dhe vendi (et) i dorëzimit të Mallrave dhe pjesëve të kembimit do të bëhet sipas Grafikut të Levrimin të parashikuar në këtë kontratë.
- 5.2 Kontraktuesi duhet të njoftojë Autoritetin Kontraktor \_\_\_\_\_ ditë para çdo dorëzimi të Mallrave.
- 5.3 Lajmërimi i dorëzimit duhet të bëhet me shkrim, faks, poste, e-mail etj, tek: \_\_\_\_\_
- \_\_\_\_\_

5.4 Në se Autoriteti Kontraktor merr Mallrat nga një palë e tretë, lajmërimi i dorëzimit duhet të përfshijë listën e dokumentave të nevojshme për marrjen e Mallrave dhe të regjojë se ku dhe kur do t'ijep dokumentat Autoriteti Kontraktor.

5.5 Nëse Autoriteti Kontraktor merr Mallrat nga një palë e tretë, Kontraktuesi duhet të dorëzojë të gjitha dokumentat e nevojshme për marrjen e Mallrave të:

---

#### **Neni 6: Kushtet e Pagesës**

6.1 PAGESA e Mallrave duhet të bëhet brenda \_\_\_\_\_ ditëve nga data e pranimit të Mallrave ose nga data e marrjes së kërkesës me shkrim të pagesës, sado vone qetë vijë. Nëse nuk është specifikuar, periudha kohore do të jetë 30 ditë.

6.2 Monedha e pagesës do të jetë \_\_\_\_\_. Nëse është lënë e paplotësuar, pagesa do bëhet me monedhën Shqiptare.

#### **Neni 7. PAGESA PARAPRAKE**

7.1 Përqindja e pagesës paraprake do të jetë \_\_\_\_\_. Nëse nuk është specifikuar, Kontraktuesinuk do të marrë pagesë paraprake.

7.2 Nëse është premtuar një pagesë paraprake, avanca do të paguhet brenda \_\_\_\_\_ ditëve nga marrja e sigurimit të kontratës.

7.3 Në se jepet pagesa paraprake, shumat do të hiqet nga pagesa që duhet t'ijepet Kontraktuesit sipas formulës së mëposhtme: \_\_\_\_\_

---

#### **Neni 8. Shërbimet në Lidhje me to**

8.1 Kushtet e veçantat të mëposhme do të zbatohen për kryerjen e pagesës së Shërbimeve të Lidhura

---

---

---

#### **Neni 9. Zbritja e garancisë së kontratës**

9.1 Nëse parashikohet zbritje periodike të garancisë së kontratës ajo kryhet si më poshtë

---

---

Nëse nuk plotësohet, garancia mbetet e pandryshuar.

**Shtojca 17**

[ Shtojcë për t'u plotësuar nga Autoriteti Kontraktor]

**FORMULARI I PUBLIKIMIT TË NJOFTIMIT TË KONTRATËS SË  
NËNSHKRUAR**

**Seksioni I AutoritetiKontraktor**

**1.1 Emri dhe adresa e autoritetit kontraktor**

Emri \_\_\_\_\_  
Adresa \_\_\_\_\_  
Tel/Fax \_\_\_\_\_  
E-mail \_\_\_\_\_  
Faqja në Internet \_\_\_\_\_

**1.2 Lloji i autoritetit kontraktor:**

InstitucionQëndror	InstitucioniPavarur
<input type="checkbox"/>	<input type="checkbox"/>
Njesi e QeverisjesVendore	Tjetër
<input type="checkbox"/>	<input type="checkbox"/>

**Seksioni2 ObjektiiKontratës**

**2.1 Numri i referencës së procedurës/lotit** \_\_\_\_\_

**2.2Lloji i “Kontratave Publike për Mallra”**

Blerje	Qira	Leasing	Blerje me këste	Njëkombinimityre
<input type="checkbox"/>	<input type="checkbox"/>	<input type="checkbox"/>	<input type="checkbox"/>	<input type="checkbox"/>

**2.2.1KontratënëbazëtëMarrëveshjesKuađer**

Po  Jo

**Nëse Po, lloji i Marrëveshjes Kuađer**

**Me 1 Operator Ekonomik**

Me disa operatorë ekonomikë

Të gjitha kushtet janë të përcaktuara Po  Jo

### 2.3 Përshkrim i shkurtër i kontratës

1 Fondi limit \_\_\_\_\_

2. Burimi i Financimit \_\_\_\_\_

3. Objekti i kontratës/marrëveshjes kuadër \_\_\_\_\_

### 2.4 Kohëzgjatja e kontratës ose afati kohor për ekzekutimin:

Kohëzgjatja në muaj  ose ditë

ose

duke filluar nga // me përfundim në //

### 2.5 Ndarjanë LOTE:

Po  Jo

Nëse Po, numri i LOTEVE:

### 2.6 Opsionet:

Numri i rinovimeve të mundshme(nëse ka):

ose: nga  në

### 2.7 Kontrate me nenkontraktim:

Po  Jo

## Seksioni3Procedura

3.1 Lloji i procedurës: Kërkesë për Propozim

3.2 Kriteret e përzgjedhjes së fituesit:

A) çmimi më i ulët

ose

B) oferta ekonomike më e favorshme

lidhur me rëndësinë: Çmimi  pikë

etj.  pikë

3.3 Numri i ofertave të dorëzuara:

Numri i ofertave të rregullta:

3.4. Gjatë procesit të prokurimit në fushën e Teknologjisë të Informacionit dhe Komunikimit (TIK) janë përdorur standartet e përgatitura nga Agjencia Kombëtare e Shoqërisë së Informacionit:

Po  Jo

3.5. Gjatë procesit të prokurimit në fushën e Teknologjisë të Informacionit dhe Komunikimit (TIK), në rastin kur standartet janë të paaplikueshme, është marrë miratim paraprak nga Agjencia Kombëtare e Shoqërisë së Informacionit

Po  Jo

#### Seksioni 4 Informacioni mbi kontratën

4.1 Numri i Kontratës: \_\_\_\_\_ Data e Kontratës   /   /

4.2 Emri dhe adresa e kontraktorit

Emri \_\_\_\_\_

Adresa \_\_\_\_\_

Tel/Fax \_\_\_\_\_

E-mail \_\_\_\_\_

Faqja e Internetit \_\_\_\_\_

4.2.1 Emri dhe adresa e nenkontraktorit/eve



Emri \_\_\_\_\_  
Adresa \_\_\_\_\_  
Tel/Fax \_\_\_\_\_  
E-mail \_\_\_\_\_  
Faqja e Internetit \_\_\_\_\_

**4.3 Vlera totale përfundimtare e kontratës** (duke përfshirë lotet opsionet dhe nenkontraktimin):

Vlera \_\_\_\_\_(pa TVSH) Monedha \_\_\_\_\_  
Vlera \_\_\_\_\_(me TVSH) Monedha \_\_\_\_\_

4.3.1 Vleratotelee nenkontraktimit : \_\_\_\_\_

Vlera \_\_\_\_\_(pa TVSH) Monedha \_\_\_\_\_  
Vlera \_\_\_\_\_(me TVSH) Monedha \_\_\_\_\_

**4.4 Informacioneshtë**

---

Data e shpërndarjessëkëtijnjoftimi   /   /

## Shtojca 18

*[Shtojcë për t'uplotësuar nga Autoriteti Kontraktor për publikim në Buletin e Njoftimeve Publike]*

### 1. Emri dhe adresa e autoritetit kontraktor

Emri \_\_\_\_\_  
Adresa \_\_\_\_\_  
Tel/Fax \_\_\_\_\_  
E-mail \_\_\_\_\_  
Faqja në Internet \_\_\_\_\_

2. Lloji i procedurës: \_\_\_\_\_

3. Objekti i kontratës/marrëveshjes kuadër \_\_\_\_\_

4. Numri i referencës së procedurës/lotit \_\_\_\_\_

5. Fondi limit \_\_\_\_\_

6. Vlera totale përfundimtare e kontratës (duke përfshirë lotet opsionet dhe nenkontraktimin):

Vlera \_\_\_\_\_ (me TVSH) Monedha \_\_\_\_\_

Vlera e nenkontraktimit \_\_\_\_\_ me Tvsh Monedha \_\_\_\_\_

7. Data e lidhjes së kontratës \_\_\_\_\_

### 8. Emri dhe adresa e kontraktorit/nenkontraktorit

Emri \_\_\_\_\_  
Adresa \_\_\_\_\_  
Nr. NIPT \_\_\_\_\_

## Shtojca 19

[Letër me kokë e Bankës / Kompanisë së Sigurimeve]  
[Shtojcë për t'u paraqitur nga Operatori Ekonomik]

### FORMULARI I SIGURIMIT TË KONTRATËS

[Data]

Për: [Emri dhe adresa e autoritetit kontraktor]

Në emer të: [Emri dhe adresa e ofertuesit të siguruar]

\* \* \*

Procedura e prokurimit: [lloji i procedurës ]

Përshkrimishkurtërikontratës: [objekti]

Publikimi(nësezbatohet):BuletiniiNjoftimevePublike [Data] [Numri]

\* \* \*

Duke i referuar procedurës së lartpërmendur, dhe me kushtqë [emriiofertuesittëpërcaktuarfitues] t'ijetëakorduar kontrata,

Ne vërtetojmë se [emriiofertuesittëpërcaktuarfitues] ka derdhurnjëdepozitëpranë [emridheadresa e bankës / kompanisë së sigurimeve] nënjëshumëprej [monedhadhevlera, e shprehurnëfjalëdheshifra] sikushtëpërsigurimin e ekzekutimit të kontratës, që do të nënshkruhet me [emriiautoritetitkontraktor]

Marrimpërsipërtëtransferojmënëllogarinë e [emriiautoritetitkontraktor] vlerën e siguruar, brenda 15 (pesëmbëdhjetë) ditëve ngakërkesajuaj e thjeshtëdhe e parë me shkrim, pa kërkuarshpjegime, me kushtqëkjokërkesëtëpërmendëmos-përmbushjen e kushtvetëkontratës.

Ky Sigurimështëivlefshëmderinëzbatiminplotëtëkontratës.

[Përfaqësuesi i bankës / kompanisë së sigurimeve]

Shtojca 20

[ Shtojcë për t'u plotësuar nga Autoriteti Kontraktor]

### FORMULARI I NJOFTIMIT TE ANULIMIT

#### 1.Emri dhe adresa e autoritetit kontraktor

Emri \_\_\_\_\_

Adresa \_\_\_\_\_

Tel/Fax \_\_\_\_\_

E-mail \_\_\_\_\_

Faqja në Internet \_\_\_\_\_

1. **Lloji i procedurës:** Kërkesë për propozim

2. **Numri i Referencës:** \_\_\_\_\_

3. **Objekti i kontratës** \_\_\_\_\_

4. **Fondi limit** \_\_\_\_\_

5. **Arsyet e Anulimit:**

Bazuar në Ligjin Nr. 9643, datë 20.11.2006 “Për Prokurimin Publik” i ndryshuar, neni 24, pika 1:

a) ;

b) ;

c) ;

ç) ;

d) ;

dh);

**Etj.** \_\_\_\_\_

**6. Informacioneshtesë**

---

---

Data e shpërndarjessëkëtijnjoftimi \_

**Shtojca 21**

**FORMULARI I ANKESËS PRANE AUTORITETIT KONTRAKTOR**

Ankesë drejtuar: *Autoriteti Kontraktor*

**Seksioni I. Identifikimi i Ankimuesit**

*Ankimuesi mund të jetë një ofertues ose ofertues i mundshëm (psh, si individ, në partneritet, në bashkëpunim, në bashkim shoqërisht).*

---

Emriplotëiankimuesit (julutemshtypeni)

---

Adresa

---

Qyteti

---

Shteti

---

Kodi Postar/Kodi Zip

---

Nr. Telefoni (dukepërfshirëedheprefiksin e zonës)

---

Nr. Faksi (duke përfshirëedheprefiksin e zonës)

---

E-mail

---

Emridhepozicioniizyrtarittëautorizuarqëplotësonankesën (julutem, shtypeni)

---

Firma e zyrtarit të autorizuar

---

Data (viti/muaji/dita)

---

Nr. Telefoni (duke përfshirë prefiksin e zonës)

---

Nr. Faksi (duke përfshirëprefiksin e zonës)

## **Seksioni II. Informacion për Procedurën**

### **1. Numër Identifikimi**

*Plotësoni numrin e kontratës në njoftimin e kontratës ose në dokumentat e tenderit, duke përfshirë llojin e procedurës së përdorur për prokurimin në fjalë (psh, Kërkesë për Propozime(KP), Procedurë e Hapur(PH), Procedurë e Kufizuar(PK), Procedurë me Negociim(PN), Shërbim Konsulencë (SHK), Konkurs Projektimi (KP).*

---

### **2. Autoriteti Kontraktor**

*Emri i autoritetit kontraktor që administron procesin e prokurimit.*

---

### **3. Vlera e Përlogaritur e Prokurimit**

*Llogaritja e vlerës së kontratës (shuma e shprehur në shifra dhe fjalë)*

---

### **4. Objekti i Kontratës**

*Përshkrim i shkurtër i punëve/mallrave/shërbimeve që blihen.*

---

### **5. Afati Përfundimtar për Dorëzimin e Ofertës**

*Afati përfundimtar për dorëzimin e ofertave.*

---

Data (viti/muaji/dita)

### **6. Data e Përcaktimit të Kontratës Fituese**

Data (viti/muaji/dita) nëse zbatohet

---

## **Seksioni III. Përshkrimi i ankesës**

### **1. Baza Ligjore e Ankesës**

*(shkruani shkeljen ligjore, bazuar në vendime, akte, dokumenta, etj)*

---

## 2. Deklaratë e Hollësishme e FaktevedheArgumenteve

*Jepninjëdeklaratëtëhollësishmetëfaktevedheargumenteveqëmbështesinankesëntuaj. Përçdoarsyetëankesësspecifikonidatënnëtcilën u vutënëdijenipërfaktet e lidhura me arsyet e ankesës. Përmendniedheseksionetperkatësetëdokumentavetëtenderit, nësezbatohen. Përdornifaqeshtesë, nëseështë e nevojshme.*

## 3. Lista e Shtojcave

*Që një ankesë të konsiderohet e dorëzuar, ajo duhet të jetë e plotë. Bashkangjisni një kopje të lexueshme të të gjithë dokumentave që kanë lidhje me ankesën tuaj dhe një listë të të gjithë këtyre dokumentave. Dokumentat duhet të përfshijnë normalisht **çdo njoftim të publikuar, të gjitha dokumentat e tenderit, me të gjitha ndryshimet dhe shtojcat, propozimin tuaj**. Përcaktoni se cili prej informacioneve është konfidencial, nëse ka të tillë. Shpjegoni se përse informacioni është i tillë, ose dorëzoni një version të dokumentave përkatëse me pjesët konfidenciale të hequra dhe një përmbledhje të përmbajtjes.*

---

Dërgojeni formularin e plotësuartëankesëspërprokurimin, tëgjithashtojcat e nevojshmedhedisa kopje shtesë, pranëautoritetitkontraktor.

Shënim:

PërankesatpranëKomisionittëProkurimitPublikduhettireferoheniFormularitëAnkesës se nxjerrëngakynstitution.

**Nr. Faks:**

**E-mail:**

**Nenshkrimi dhe Vula e ankuesit**



## Shtojca 22

**DRAFTI I MARRËVESHJES KUADËR**  
( KU TË GJITHA KUSHTET JANË TË PËRCAKTUARA)  
**PËR PUNË / MALLRA / SHËRBIME**

[Përdorimi i këtij draft marrëveshje është detyruese për të gjitha Autoritetet  
Kontraktore që do të përdorin marrëveshjen kuadër)

Nr \_\_

### **DATA:**

Kjo kontratë lidhet më [data], midis [emri dhe adresa e Autoritetit Kontraktor] tani e tutje të referuar si “Autoriteti Kontraktor” dhe [emri dhe adresa e Kontraktuesit] të përfaqësuar nga [përfaqësuesi], tani e tutje i quajtur si “Kontraktuesi”.

Kontraktori, me anë të ofertës së tij, me datë [data] bie dakord të furnizojë mallrat, ashtu siç janë të specifikuar në kushtet e përcaktuara në:

- KëtëKontrate
- Formularin e Deklarimit të Ofertës, të paraqitur nga Ofertuesi
- SpecifikimetTeknike
- Formularin e çmimittëofertës

Tëgjithakëtodokumentatëbashkangjiturpërbëjnëpjesëintegrale tëkësajkontrate.

### **Neni 1 Objekti**

1.1 Objektiimarveshjeskuadërështëtëpërcaktojëkushtet, përfshirëçmimet per njësidherregullatpërdorëzimin e mallrave/sherbimeve/punevenëvijim.

[përshkrimiipërgjithshëm]

1.2 Marrëveshjakuadër do tëzbatohet me dërgimin e ftesavepërofertëtekonoperatorëkonomikë, palënëmarveshje. P.sh. kurdoherëqëAutoritetiKontraktoripërfshirënkëtëmarveshje, do tëblejëartikujnëbazëtëkësajkontrate, duhetqëtëdërgojë “ftesënpërofertë” tekkontraktuesi, duke specifikuarlistën me artikujpërfurnizim me sasi të e tyreperkatëse.

- 1.3 Sasitë e parashikuara, janë vetëmsorientues dhe NUK e kushtëzojnë Autoritetin Kontraktor për t'iblerë ato. Autoriteti Kontraktor ka të drejtë të blejë më pak apo më shumë sasi se sa ato të parashikuara.
- 1.4 Kontraktuesinuk do të ketë të drejtë të kompensim dhe NUK do t'ilejohet të bëjë ndryshime të çmimeve të njësisë, për shembull në rast se autoriteti kontraktor vendos të blejë më pak apo më shumë sasi se sa ato të specifikuar dhe/ose në rast se autoriteti kontraktor vendos të mos blejë asnjë nga këto sasi për disa artikuj.
- 1.5 Kohëzgjatja e marrëveshjes kuadër:

## Neni 2 Çmimi

- 2.1 Çmimet për njësi për punë/mallra /shërbime janë të rregulluara në Formularin e Çmimit të Ofertës.
- 2.2 Çmimet njësi veduhet të jenë fikse dhe nuk duhet t'ihen shprehje të ndryshme për porositë vendosur në këtë marrëveshje kuadër.

## Nënshkrimet dhe Datat

Për Kontraktuesin		Për Autoritetin Kontraktues	
<b>Emri:</b>		<b>Emri:</b>	
Pozita:		Pozita:	
Nënshkrimi:		Nënshkrimi:	
Data:		Data:	
<b>Vula:</b>		<b>Vula:</b>	

## Shtojca 23

### **DRAFTI I MARRËVESHJES KUADËR ( KU JO TË GJITHA KUSHTET JANË TË PËRCAKTUARA) PËR PUNË / MALLRA / SHËRBIME**

**Emri i Autoritetit Kontraktues,**

Dhe

#### **Emri i Kontraktuesit**

Bien dakord si vijon:

**Të nënshkruajnë këtë marrëveshje kuadër për objektin:** < vendosni titullin >me numrin identifikues : <vendosni Numrin e Prokurimit>

#### **Neni 1 Objekti**

1.1 Objekti i kësaj marreveshje kuadër është të vendosë rregullat për kontratat të cilat do të lidhen përmes procesit të mini-konkursit vetëm ndërmjet operatorëve ekonomike që janë palë e kësaj marrëveshje kuadër.

1.2 Kjo marrëveshje kuadër nuk është një kontratë në vete por përcakton kushtet për kontratat që do të lidhen në bazë të saj.

1.3 Kontraktuesi është vetëm një nga palët e marrëveshjes kuadër.

#### **Neni 2 Detyrimet e Palëve**

2.1 Autoriteti Kontraktues, palë në këtë marrëveshje, do t'i dërgojë kontraktuesit "Ftesën për Oferte" kurdo që paraqitet nevoja për punë/mallra/shërbime.

2.2 Kontraktuesi, detyrohet të dorëzojë një ofertë kurdo që kërkohet nga Autoriteti Kontraktor.

#### **Neni 3 Kontratat në zbatim të marrëveshjes kuadër**

3.1 Kontratat do të nënshkruhen vetëm pas procesit të mini-konkursit.

#### **Neni 4 Procesi i mini-konkurrencës**

4.1 Procesi i mini- konkursit do të kryhet me të gjithë operatorët ekonomike, palën e marrëveshjes kuadër, kurdoherë që paraqitet nevoja për punë/mallra/shërbime për Autoritetin Kontraktues.

4.2 Autoriteti Kontraktues do të ri-hapë konkursin në bazë të kushteve të njëjta ose të kushteve të tjera të vendosura në ftesën për ofertë, sipas përcaktimeve në dokumentat e tenderit.

4.3 Kurdoherë që paraqitet nevoja për punë/mall/shërbim Autoriteti Kontraktues duhet të përgatisë Ftesat për Oferte dhe t'ua dërgojë të gjithë operatorëve ekonomike, palë në marrëveshjen kuadër. Vlerësimi i ofertave do të bëhet sipas kriterëve të përcaktuara në Ftesën për Ofertë.

#### **Neni 5 Kohëzgjatja e marrëveshjes kuadër**

---

#### **Nënshkrimet dhe datat**

<b>Për Kontraktorin</b>		<b>Për Autoritetin Kontraktues</b>	
<b>Emri :</b>		<b>Emri:</b>	
Pozita:		Pozita:	
Nënshkrimi:		Nënshkrimi:	
Data:		Data:	
<b>Vula:</b>		<b>Vula:</b>	